

ARTIKEL NR WYR995699R

D Anbauanweisung

Elektrischer Anbausatz für Anhängerkupplung
Erweiterungssatz für Dauerplus, Ladeleitung und Masse bei
13pol. E-Sätzen

GB Installation instruction

Electrical Set for Trailer Connection
Expansion set for direct plus, charging cable earth with 13-polar
electric sets

F Instruction de montage

Ensemble électrique pour brancher le crochet d'attelage
Ensemble d'extension pour le plus permanent, câble de charge et
de masse pour les ensembles électriques à 13 pôles

NL Montage-instructie

Elektrische aansluitset voor trekhaak
Uitbreidingsset voor constant plus, ladingkabel en massakabel
bij de 13-polige elektrische sets.

DK Montagevejledning

Elektrisk tilslutningssæt for trækrog
Udvidelsessæt for fast plus, lade- og masseledning ved 13-polede
elektriske montagesæt

N Monteringsanvisning

Elektrisk monteringssett for tihengerkontakt
Utvidende sett for fast pluss, ladeledning og masse ved 13-pol
elektriske sett

S Montageanvisning

Elektrisk förbindelsebyggsats av bogseringskrok
En utvidgande sats för en konstant plus, laddningsledning och
massan vid elektriska satser med. 13 poler.

FIN Kokoonpano-ohjeet

Hinauskoukun sähköliitäntäpaketti
Laajentamiset konstanttiin plussaan, syöttöjohtoon ja
maadoitukseen 13-napaisissa sähkösetissä

SK Montážny návod

Elektrická montážna sada pre spriahaciu spojku prívěsu
Rozšiřovací sada pre trvalý kladný pól, nabíjacie vedenie a
kostru pri 13-pólových elektrických zásuvkách

I Istruzioni per montaggio

Kit di congiunzione del gancio per rimorchio
Kit di ampliamento per il più permanente, cavo di carica e
materiale attivo per i kit elettrici a 13 poli

E Instrucción de montaje

Juego de conexión eléctrica de gancho de remolque Conjunto de
ensanchamiento para [la corriente] continua positiva,
conductor de recarga y de masa cerca de los conjuntos eléctricos
de 13 polos

CZ Montážní instrukce

Elektrická montážní sada pro závěsné zařízení přívěsu
Rozšiřovací sada pro trvalé plus, nabíjecí vedení a kostru u 13pól.
elektrických sad

H Szerelési útmutató

Elektromos szerelőkészlet utánfutó csatlakozójához
Bővítőkészlet állandó feszültséghez, töltővezetékhez és
földeléshez 13 pólusú elektromos készletek esetén

RU Монтажная инструкция

Электрический крепежный комплект для сцепного
приспособления для прицепа
Дополнительный комплект для положительной клеммы,
провода цепи заряда и массы при 13 полюсных комплектах E

LT Montavimo instrukcija

Vilkimo kablio montavimo elektrinis komplektas
Nuolatinio pliuso, įkrovimo laido ir masės papildomas komplektas,
naudojant 13 polių elektrinius komplektus

LV Montāžas instrukcija

Sakabes āķa elektrosavienojuma komplekts
Sazarotāja komplekts pastāvīgajam plusam, lādēšanas vadam un
masai, paredzēts 13 kontaktu elektrolīgždām

EST Paigaldusjuhend

Elektriline paigalduskomplekt haakeseadmele
Laienduskomplekt püsivõhendusega pluss-juhtme, laadimisjuhtme
ja massijuhtmega 13-pooluseliste juhtmekomplektide korral

PL Instrukcja montażu

Elektryczny zestaw przyłączeniowy haka holowniczego
Zestaw rozszerzający dla stałego plusa, przewodu ładowania i
masy przy 13-biegunowych zestawach elektrycznych

- D** Inhalt
- GB** Packing list
- F** Contenu
- NL** Inhoud
- DK** Indeholder
- N** Innholdsfortegnelse
- S** Innehåll
- FIN** Sisältö
- I** Contenuto
- E** Contenido
- CZ** Obsah
- H** Tartalma
- RU** Содержание
- LT** Sudėtis
- LV** Sastāvs
- EST** Sisu
- SK** Obsah
- PL** Zawartość

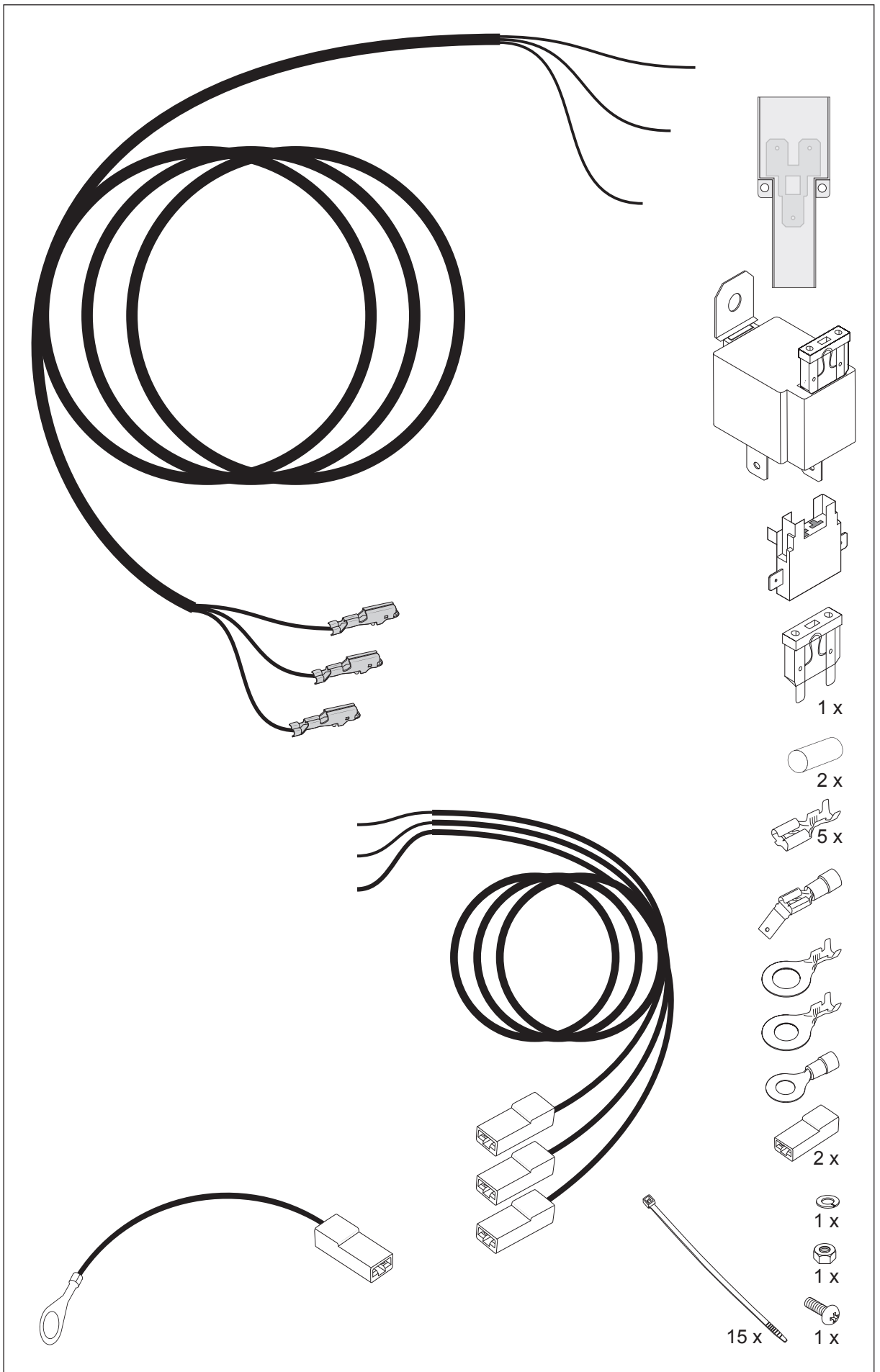

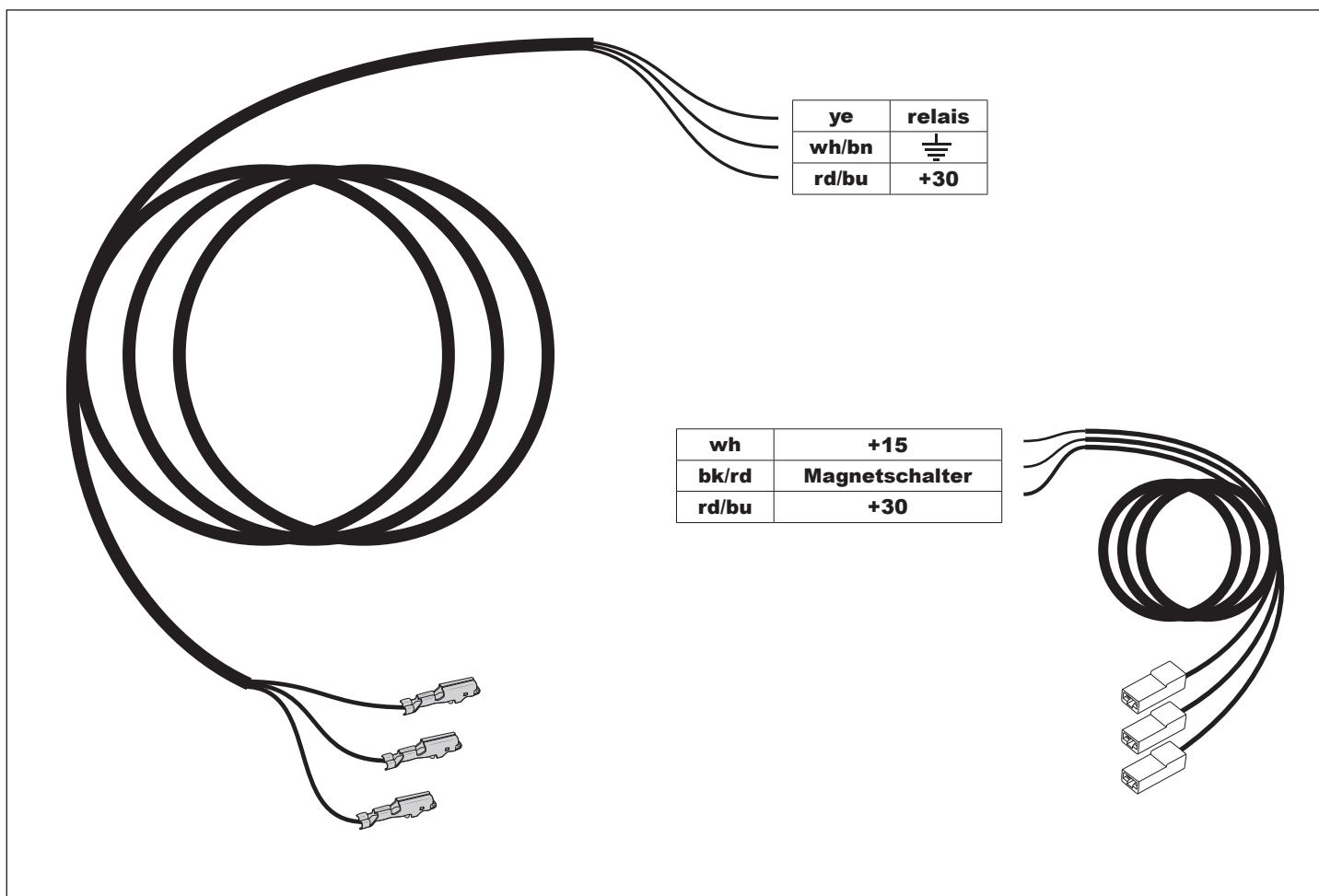

	wh	bk	ye	bn	gy	gn	rd	bu	or	pu	no
(D)	weiss	schwarz	gelb	braun	grau	grün	rot	blau	orange	violett	nicht belegt
(GB)	white	black	yellow	brown	grey	green	red	blue	orange	purple	not occupied
(F)	blanc	noir	jaune	brun	gris	vert	rouge	bleu	orange	violet	inutilisé
(NL)	wit	zwart	geel	bruin	grijs	groen	rood	blauw	oranje	violet	niet aangesloten
(DK)	hvid	sort	gul	brun	grå	grøn	rød	blå	orange	violet	ikke anvendt
(N)	hvit	svart	gul	brun	grå	grøn	rød	blå	oransje	fiolett	ikke i bruk
(S)	hvit	svart	gul	brun	grå	grönn	röd	blå	orange	violett	ej använd
(FIN)	valkoinen	musta	keltainen	ruseka	harmaa	vihreä	punainen	sininen	oranssi	violetti	ei varattu
(I)	bianco	nero	giallo	marrone	grigio	verde	rosso	blu	arancione	viola	libero
(E)	blanco	negro	amarillo	marón	gris	verde	rojo	azul	anaranjado	violetta	no ocupado
(CZ)	bílý	černý	žlutý	hnědý	šedý	zelený	červený	modrý	oranžový	vialový	neobsazen
(H)	fehér	fekete	sárga	barna	szürke	zöld	piros	kék	narancssárga	lbolyakék	nem foglalt
(RU)	белый	черный	жёлтый	коричневый	серый	зеленый	красный	голубой	пурпурный	оранжевый	свободно
(LT)	balta	juoda	geltona	ruda	pilka	žalia	raudona	mėlyna	oranžinė	purpurinė	laisva
(LV)	balta	meina	dzeltēna	bruna	peleka	zala	sarkana	zila	oranža	purpursarkana	brrvs
(EST)	valge	must	kollane	pruun	hall	roheline	punane	sinine	oraanž	purpurpunane	vaba
(SK)	bela	čierny	žltý	hnedý	šedý	zelený	červený	modrý	pomarančový	fialový	neosadený
(PL)	biały	czarny	żółty	brązowy	szary	zielony	czerwony	niebieski	pomarańczowy	fioletowy	wolny

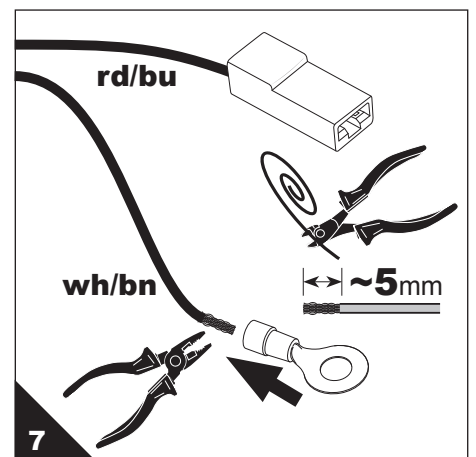
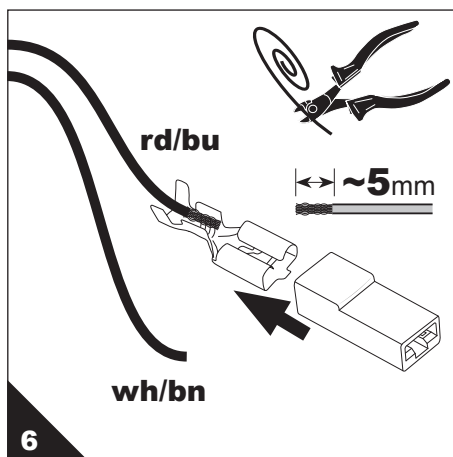
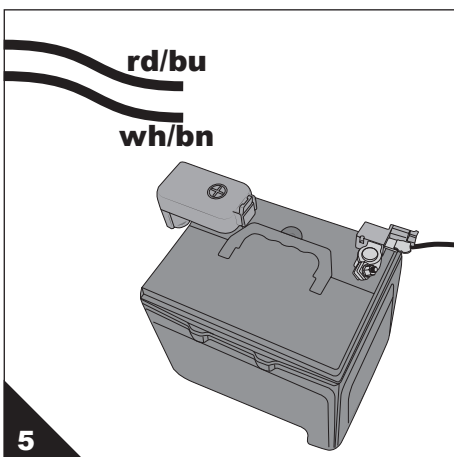
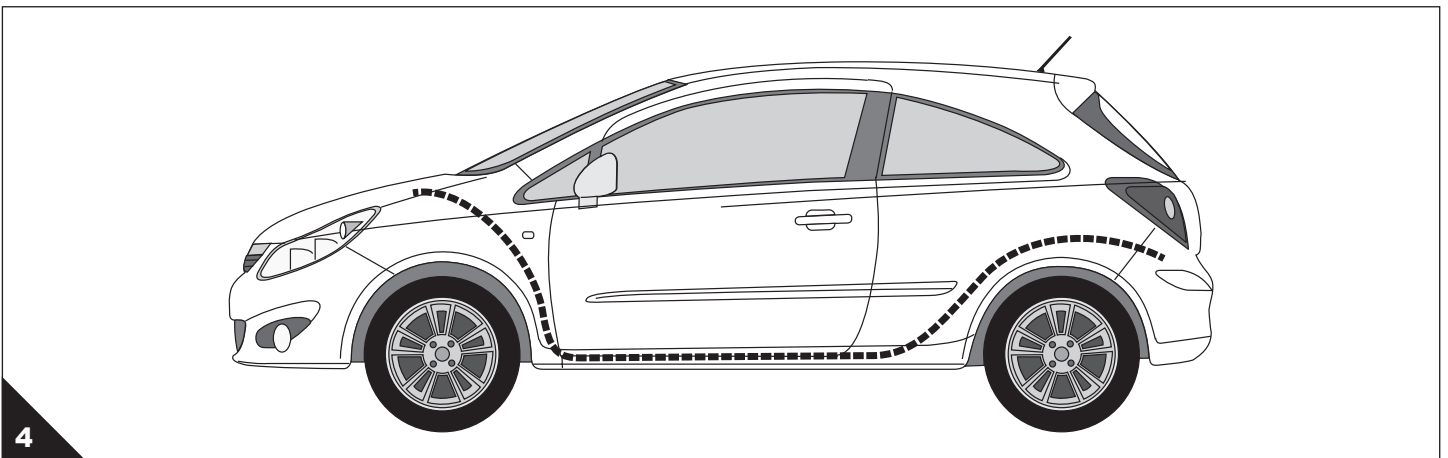
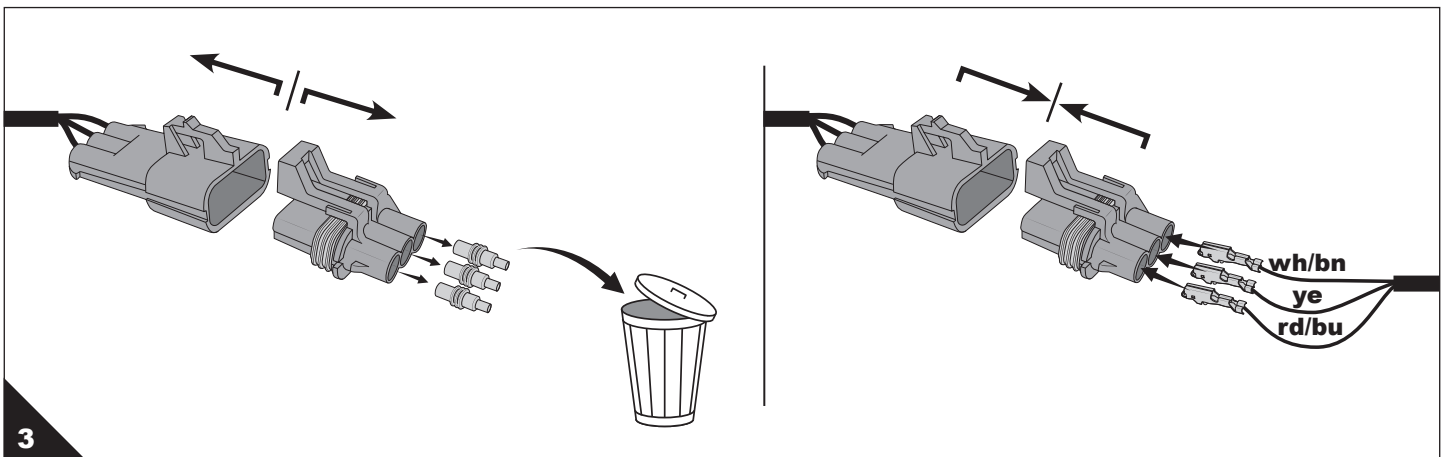
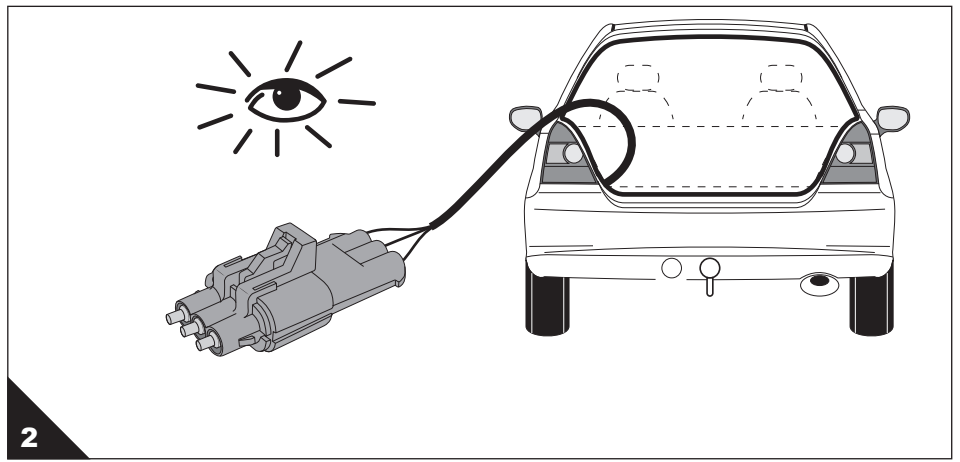
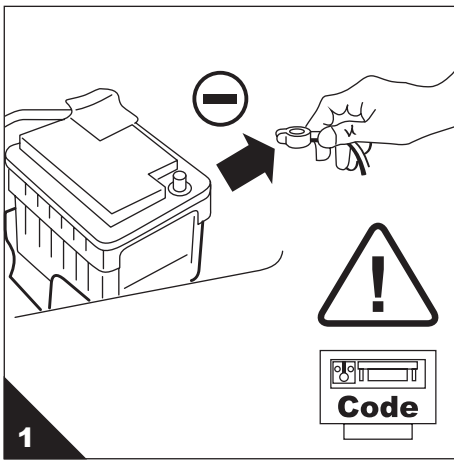

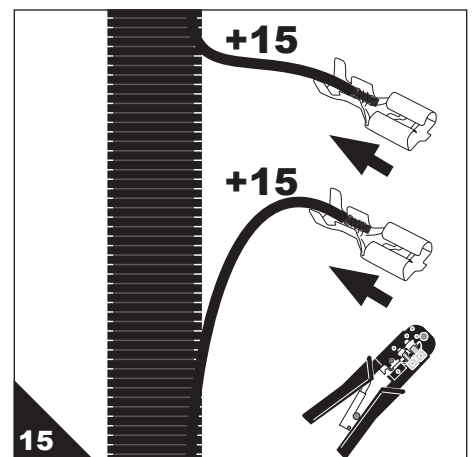
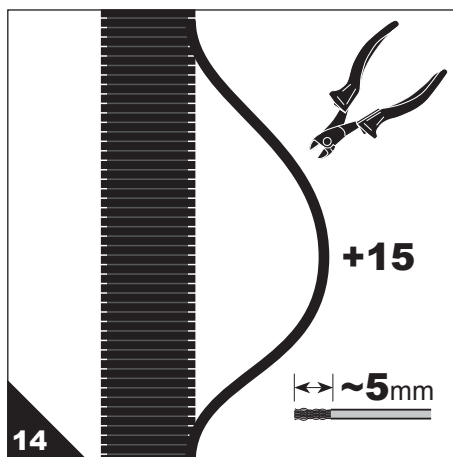
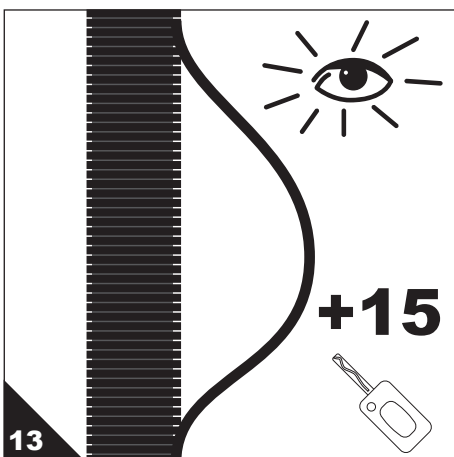
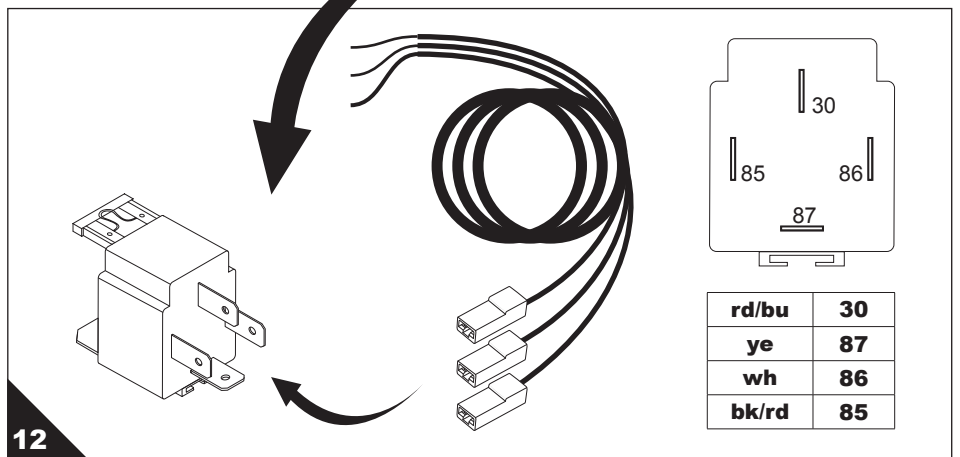
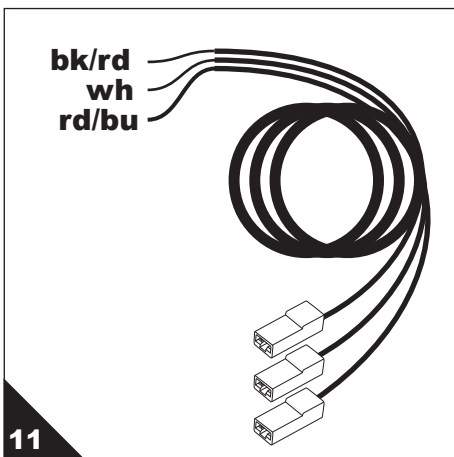
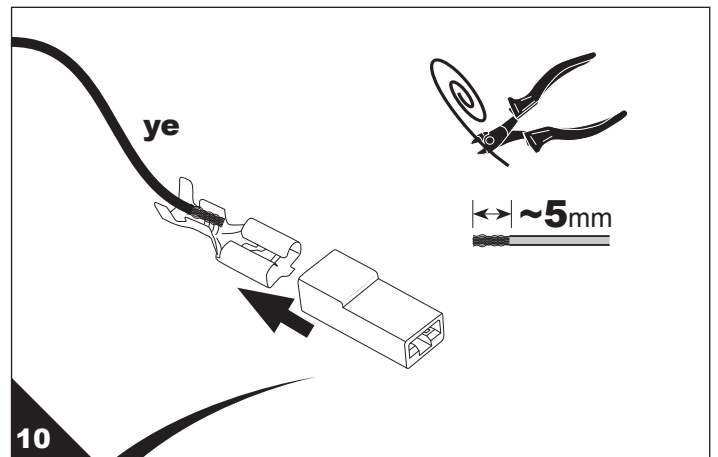
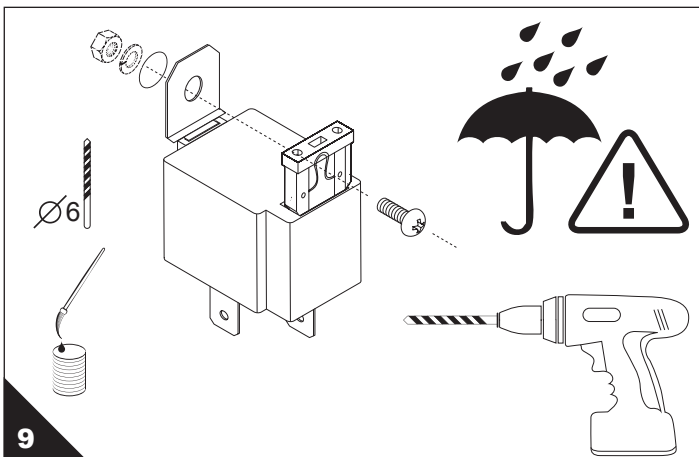
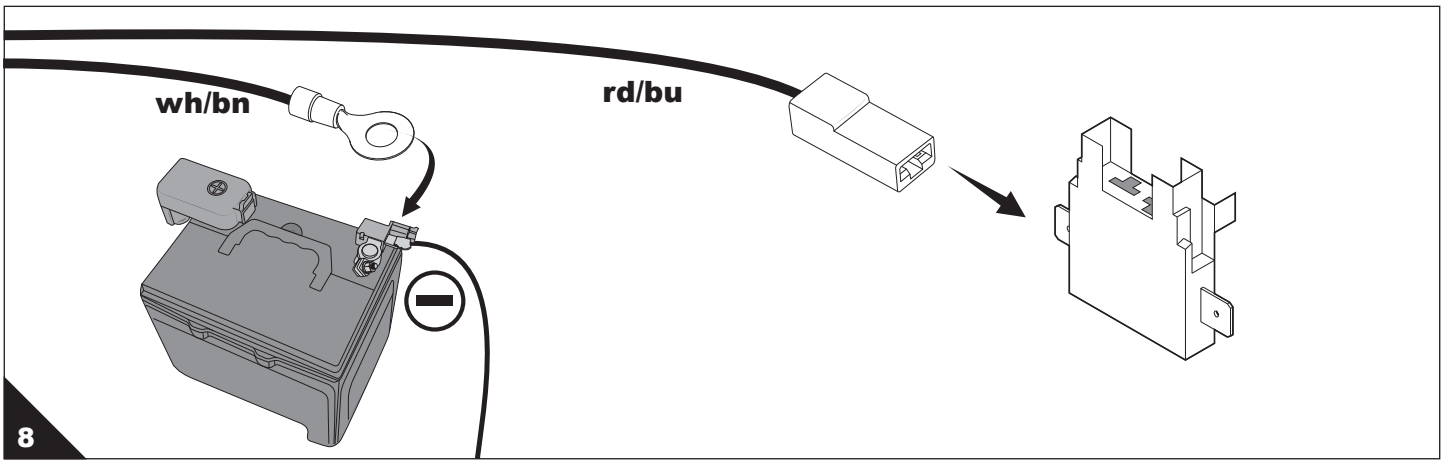

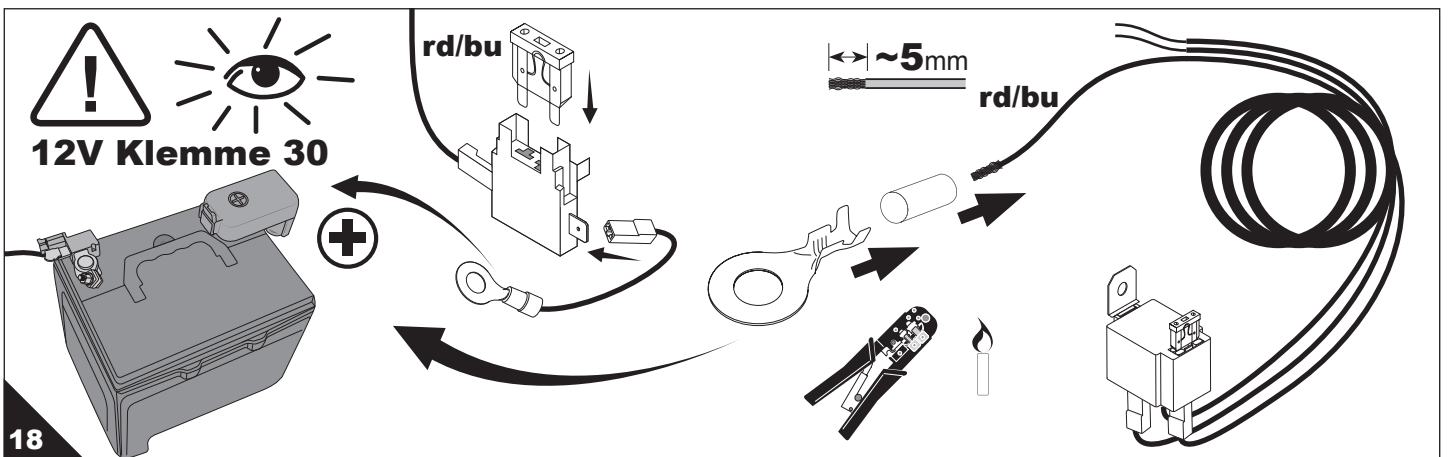
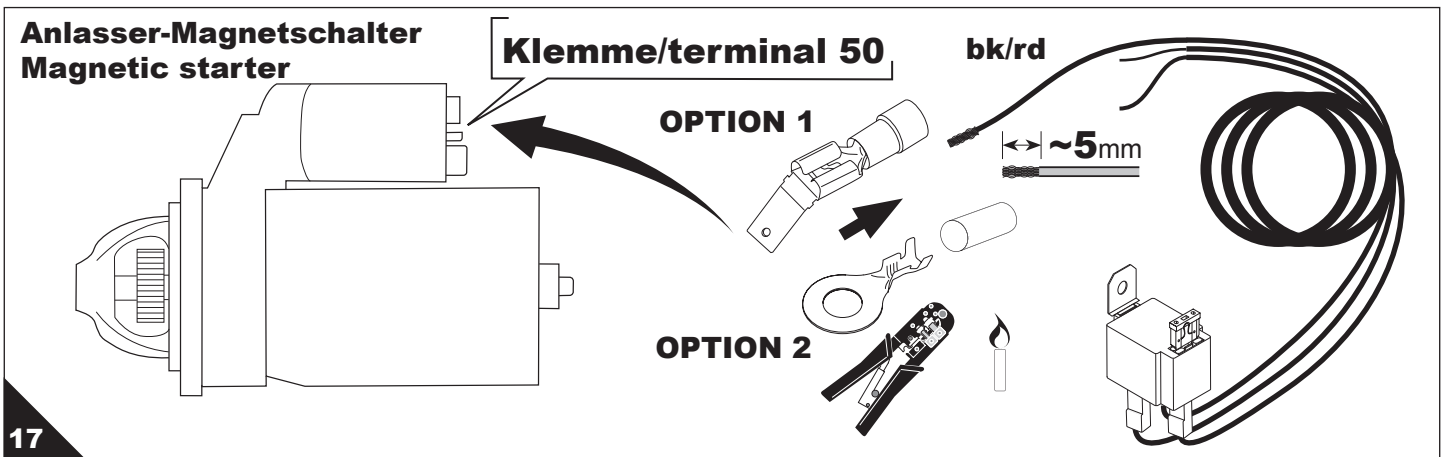
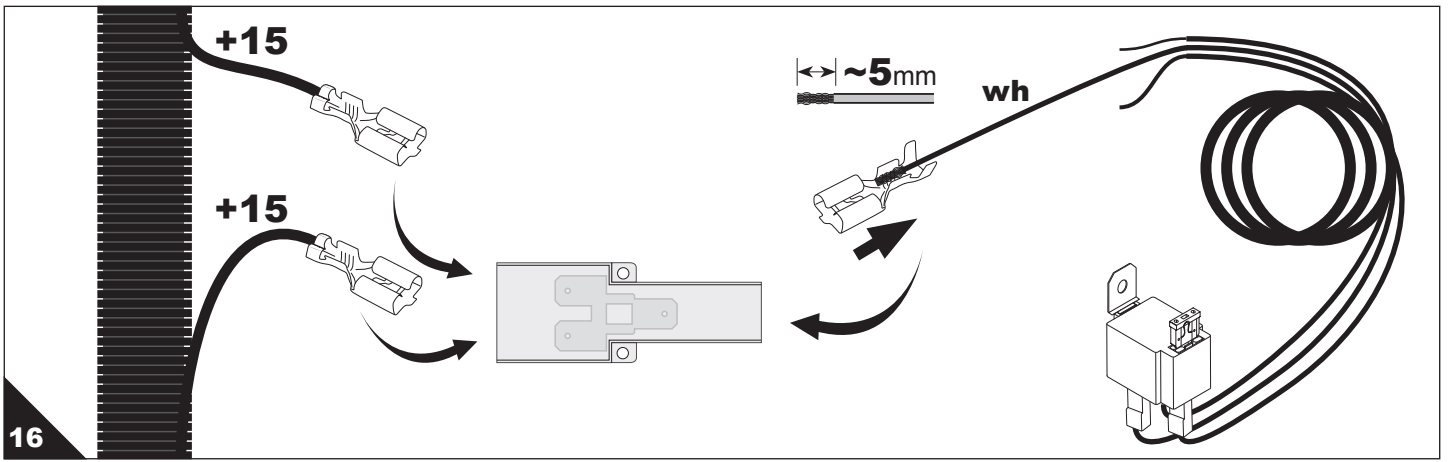

D

**Hinweis**

Die Leitung rot/blau übernimmt die Stromversorgung des Anhängers. Dabei erfolgt keine Überwachung der Fahrzeugbatterie! Es empfiehlt sich daher den Einbau eines **Spannungswächters**, der die Entleerung der Batterie unter 11,9 Volt verhindert!

Sollte die Stromversorgung des Anhängers nicht gewährleistet sein, sind die beiden Anschlüsse in der Steckdose zu kontrollieren. Kontakt 9 (Dauerleitung / rot/blau), Kontakt 10 (Ladeleitung gelb Anhänger-Batterie) und Kontakt 13 (Masse weiss/braun 9-11) müssen angeschlossen sein.

Den Kabelstrang des Erweiterungssatzes an den fahrzeugseitigen Leitungen verlegen und mit den beiliegenden Kabelbindern befestigen.

Alle Verkleidungen und demontierten Teile wieder befestigen.

Alle Funktionen mit einem geeigneten Prüfgerät oder einem entsprechenden Anhänger prüfen.

GB

**Note**

Red/blue cable takes over trailer supply. Control of vehicle battery is not carried out in such a way! It is recommended to install voltage controller, which prevents voltage drop of the battery below 11.9 V!

If trailer supply is not guaranteed, check both connections in plug socket. Contact 9 (red/blue), contact 10 (yellow charging trailer-battery cable) and contact 13 (white/brown earth cable 9-13) have to be connected.

Draw cable bunch of expansion set along vehicle cables and fix it with supplied cable ties.

Reinstall all trims and other parts which were removed during installation.

Check all vehicle functions with connected trailer or suitable testing device.

F

**Indication**

Le câble rouge/bleu reprend alors l'alimentation de la remorque. Il n'y a pas de contrôle de la batterie du véhicule ! Il est donc recommandé de monter un contrôleur de tension qui prévient la chute de tension de la batterie audessous de 11,9 V !

Si l'alimentation de la remorque n'est pas garantie il faut contrôler les deux contacts dans la prise à broches. Le contact 9 (rouge/bleu), contact 10 (câble de charge jaune remorque-batterie) et contact 13 (câble de masse blanc/brun 9-11) doivent être connectés.

Amener le faisceau de câbles de l'ensemble d'extension le long des câbles du véhicule et le fixer à l'aide des bornes à bande fournies.

Monter les pièces et les éléments précédemment démontés. Vérifier toutes les fonctions du véhicule avec la remorque raccordée ou par l'intermédiaire d'un instrument de test.

NL

**Informatie**

De rood/ blauwe kabel overneemt de stroomvoorziening van de aanhanger. Daarbij wordt de accu van het voertuig niet gecontroleerd! Het is dus zinvol een controle inrichting voor de spanning te monteren. Deze verhindert dat de spanning van de accu onder 11,9 V valt.

Als de stroomvoorziening van de aanhanger niet aanwezig is dienen beide stekkers in de contactdoos gecontroleerd te worden. Contact 9 (rood / blauw), contact 10 (laadkabel geel aanhanger - batterij) en contact 13 (massakabel wit/bruin 9-11) dienen aangesloten te worden.

De kabelboom van de extraset langs de kabelboom van het voertuig verleggen en met de klembanden bevestigen.

Alle gedemonteerde beschermingen en elementen weer aanbrengen.

Alle functies van het voertuig met aanhanger of geschikte testapparaat controleren.

DK

**Anvisning**

Den rød/blå ledning overtager køretøjets elforsyning. Herved sker ingen kontrol af køretøjets batteri! Derfor anbefales at montere en spændingsregulator, som forhindrer spændingsfald i batteriet til under 11,9 V!

Er forsyning af påhængskøretøj ikke til stede, skal man kontrollere begge forbindelser i stikdåsen. Kontakt 9 (rød/blå), kontakt 10 (gul ladeledning mellem påhængskøretøj og batteri) og kontakt 13 (hvid/brun masseledning 9-11) skal være tilsluttet.

Udvidelsessættets trådbundt føres lang køretøjets ledninger og fastgøres ved hjælp af de medleverede båndklemmer.

Alle afdækninger og afmonterede dele monteres igen.

Køretøjets samtlige funktioner kontrolleres ved hjælp af et passende kontrolværktøj eller et påhængskøretøj.

N**Instruks**

Rød/blå ledning overtar forsyning i campingsvognene. Kontroll av bilensbatteri skjer ikke ved dette! Derfor anbefales det å montere spenningskontrollør, som forebygger spenningsfall i batteri under 11,9 V!

Hvis forsyning i campingvognen ikke blir garantert, skulle en kontrollere begge ledninger i stikkkontakten. Kontakt 9 (rød/blå), kontakt 10 (gul ladeledning campingvogn - batteri) og kontakt 13 (hvit/brun masseledning 9-11) må være tilkoplede.

Før en bunt av ledninger i utvidelsessett langs bilensledninger og fest ved hjelp av vedlagte båndklemmer.

Fest alle kapper og demonterte deler på ny.

Sjekk alle funksjoner ved hjelp av et riktig kontrollutstyr eller en riktig campingvogn.

S**Anvisning**

En rød/blå ledning tar över släpvagninmatning. Ingen ackumulatorkontroll i fordonet pågår inte! Men rekommenderar alltså montage av spänningkontroll, som förhindrar ackumulatorspänningfall under 11,9V!

Om släpvagninmatning är inte garanterad, måste man kontrollera båda förbindelser i en stickkontakt. En kontakt 9 (röd/blå), kontakt 10 (laddningsledning - gul, släpvagn - batteri) och kontakt 13 (en massledning hvit/brun, 9-11) måste vara förbundna.

Leda ett ledningarsknippe av en utvidgande sats längs fordonets ledningar och sätta med hjälp an bifogade bandklämmor.

Sätta fast igen alla kåpor och demonterade delar.

Kontrollera alla funktioner med hjälp an en lämplig anordning eller en lämplig släpvagn.

FIN**Huomio**

Puna/sininen johto syötä perävaunun. Akun valvonta ei ole silloin käytössä! Suositellaan sähköjännitteen valvonnan asennus, joka estää akun jännitteen putoamista alle 11,9 V!

Jos perävaunun sähkösyöttö ei toimi, on tarkistettava molemmat pistorasian liittimet. On kytkettävä pistorasia 9 (puna/sininen), pistorasia 10 (keltainen latausjohto perävaunu-patteri) ja pistorasia 13 (valkoinen/ruseka maadoitusjohto 9-11).

Johda laajenemisestin johto ajoneuvon johtojen pitkin ja kiinnitä ne liitettyjen nippusiteiden avulla.

Asenna takaisin kaikki suojat ja irrotetut osat.

Tarkista kaikki funktiot sopivan tarkistuslaitteen tai perävaunun avulla.

I**Indicazione**

Il cavo rosso/blu riprende l'alimentazione del rimorchio. L'accumulatore del veicolo non è allora controllato! Si consiglia quindi di montare un dispositivo di controllo della tensione che previene la caduta della tensione sotto 11,9 V!

Se l'alimentazione del rimorchio non è garantita bisogna procedere ad una verifica di entrambi i collegamenti della presa. I contatti: 9 (rosso/blu), 10 (cavo giallo di carica rimorchio - batteria) e 13 (cavo bianco/marrone del materiale attivo 9-11) devono essere collegati.

Portare il fascio del kit di ampliamento lungo i cavi del veicolo e fissarlo a mezzo dei serrafili in dotazione.

Rimontare tutte le protezioni ed elementi smontati.

Procedere ad un controllo di tutte le funzioni del veicolo a mezzo di un rimorchio collegato oppure di uno strumento di test idoneo.

E**Indicación**

El cable/azul rojo toma la alimentación del remolque. Con esto no se controla la batería del vehículo. Por eso es aconsejable montar un controlador de tensión, que impida caer la tensión de la batería por debajo de 11,9 V.

Si no se garantiza la alimentación del remolque hay que examinar las dos conexiones en el enchufe hembra de clavija. El enchufe nº 9 (conductor continuo positivo/rojo) y el enchufe nº 13 (conductor de masa blanco/marón 9-13) tienen que ser conectados.

Conducir el haz de conductores del conjunto de ensanchamiento a lo largo de los conductores del vehículo y fijar con los bornes de cinta provistos.

Poner de nuevo todas las protecciones y piezas desmontadas.

Inspeccionar todas las funciones con un aparato de control adecuado o con un remolque adecuado.

CZ

**Upozornění**

Vedení červené/modré přebírá přívod proudu přívěsu.
Přitom neprobíhá žádná kontrola baterie vodidla!
Proto se doporučuje montáž hlídače napětí, který zabrání vybití baterie pod 11,9 voltů!

Pokud by neměl být zaručen přívod proudu přívěsu, potom musíte zkontrolovat oba přípoje v zásuvce. Musíte připojit kontakt 9 (vedení trvalé plus/červené/modré), kontakt 10 (nabíjecí vedení žluté baterie přívěsu) a kontakt 13 (kostra bílý/hnědý 9-11).

Proložte kabelovou větev rozšiřovací sady na straně vozidla a upevněte přiloženými kabelovými spojkami. Opět upevněte veškerá opláštění a demontované díly. Zkontrolujte všechny funkce vhodným kontrolním přístrojem nebo odpovídajícím přívěsem.

H

**Tájékoztató**

A piros/kék vezeték biztosítja az utánfutó áramellátását.
Ekkor a jármű akkumulátora nem áll felügyelet alatt!
Ezért ajánlott egy feszültségfigyelő beépítése, amely megakadályozza az akkumulátor 11,9 V alá történő lemerülését!

Om släpvagninmatning är inte garanterad, måste man kontrollera båda förbindelser i en stickkontakt. En kontakt 9 (röd/blå), kontakt 10 (laddningsledning - gul, släpvagn - batteri) och kontakt 13 (en massledning fehér/barna, 9-11) måste vara förbundna.

Leda ett ledningarsknippe av en utvidgande sats längs fordonets ledningar och sätta med hjälp an bifogade bandklämmor. Sätta fast igen alla kâpor och demonterade delar. Kontrollera alla funktioner med hjälp an en lämplig anordning eller en lämplig släpvagn.

RU

**Совет**

Провод красный/голубой служит для электропитания прицепа.
При этом не требуется контроль заряда аккумулятора транспортного средства!
Рекомендуется установить реле напряжения, предотвращающее падение заряда аккумулятора ниже 11,9 Вольт!

Если электропитание прицепа не должно обеспечиваться, необходимо проверить оба подключения в штекерном разъеме. Контакт 9 (постоянный плюсовой провод / красный / голубой), контакт 10 (провод цепи заряда, желтый, аккумулятор прицепа) и контакт 13 (масса, белый/белый/коричневый 9-11) должны быть подсоединены.

Уложите кабельный жгут дополнительного комплекта в провод со стороны транспортного средства и закрепите его с помощью прилагаемых кабельных стяжек. Вновь зафиксируйте все обшивки и демонтированные детали. Проверьте все функции с помощью соответствующего контрольного прибора или подходящего прицепа.

LT

**Nuoroda**

Raudona / mėlyna linija priekabai tiekama elektros srovė.
Tuo metu transporto priemonės akumuliatoriaus kontrolė yra išjungta!
Todėl rekomenduojama įmontuoti apsauginę įtampos relę, dėl kurios akumuliatorius negali išsikrauti daugiau nei iki 11,9 volto!

Jei nepakanka priekabai tiekiamos srovės, reikia patikrinti abi kištukinio lizdo jungtis. Turi būti prijungtas 9 kontaktas (nuolatinio pliuso linija / raudona / mėlyna), 10 kontaktas (geltona priekabos akumuliatoriaus įkrovimo linija) ir 13 kontaktas (9–11, balta/ruda masės laidas).

Papildomo komplekto kabelių pynę nutieskite prie transporto priemonės linijų ir pritvirtinkite pridedamomis kabelių sąvaržomis.

Vėl pritvirtinkite visus išmontuotus gaubtus ir dalis.

Visas funkcijas patikrinkite tinkamu patikros prietaisu arba prijungę prie atitinkamos priekabos.

LV

**Norādījums**

Sarkanais/zilais vads nodrošina piekabi ar barošanas strāvu. Šajā gadījumā transportlīdzekļa akumulatora spriegums netiek kontrolēts! Tādēļ ieteicams uzstādīt sprieguma kontroles releju, kas nepieļaus akumulatora izlādēšanos līdz spriegumam, kas mazāks par 11,9 voltiem!

Ja piekabei netiek nodrošināts barošanas spriegums, ir jāpārbauda abi kontaktlīdzdas savienojumi. Jābūt pievienotam 9. kontaktam (pastāvīgā plusa vadam / sarkans/zils), 10. kontaktam (dzeltenajam lādēšanas vadam, piekabe-akumulators) un 13. kontaktam (masa, balta/bruna 9-11).

Izvadiet sazarotāja komplekta vadu kūli gar transportlīdzekļa puses vadiem un nostipriniet ar komplektā pievienotajām vadu apskavām.

Samontējiet atpakaļ visus apšuvumus un demontētās daļas.

Izmantojot piemērotu mērierīci vai atbilstošu piekabi un pārbaudiet, vai visas funkcijas darbojas.

EST

**Juhis**

Punane/sinine juhe on mõeldud haagise toitejuhtmeks. Seejuures ei toimu mingit kontrolli sõiduki aku suhtes. Seetõttu on soovitatav paigaldada pingerelee, mis takistab aku tühjenemist pingeni alla 11,9 voldi!

Kui haagise elektrivarustus puudub, siis tuleb kontrollida pistikupesas mõlemat ühendusklemmi. Kontakt 9 (püsiühendusega pluss-juhe / punane/sinine), kontakt 10 (haagiseaku kollane laadimisjuhe) ja kontakt 13 (massijuhe valge/pruun 9-11) peavad olema ühendatud.

Paigaldage laienduskomplekti kaablikimp sõidukipoolsete juhtmete juurde ja kinnitage kaasasolevate kaablikõidikutega.

Pange uuesti tagasi kõik katted ja demonteeritud detailid.

Kontrollige kõiki funktsioone sobiva testri või vastava haagisega.

- SK**  **Upozornenie**
 Červeno-modrý vodič zabezpečuje napájanie prívesu. Pritom sa nevykonáva žiadne sledovanie akumulátora vozidla!
 Preto odporúčame inštaláciu sledovača napätia, ktorý zabráni vybitiu akumulátora pod hodnotu 11,9 V!

Ak nie je zaručené napájanie prívesu, musia sa obidva prípoje v zásuvke skontrolovať. Kontakt 9 (vodič trvalého kladného pólu / červený/modrý), kontakt 10 (žltý nabíjací vodič akumulátora prívesu) a kontakt 13 (kostra, bela/hnedý 9-11) musia byť pripojené.

Káblový zväzok rozširovacej sady uložte ku káblom vozidla a upevnite priloženými uväzovačmi káblov.

Všetky obloženia/čalúnenie a demontované časti upevnite naspäť.

Všetky funkcie skontrolujte vhodným meracím prístrojom alebo s príslušným prívесom.

- PL**  **Wskazówka**
 Czerwono/niebieski przewód przejmuje zasilanie przyczepry.
 Nie odbywa się przy tym kontrola akumulatora pojazdu!
 Zalecany jest więc montaż kontrolera napięcia, który
 zapobiega spadkowi napięcia akumulatora poniżej 11,9 V!

Jeśli zasilanie przyczepry nie będzie zagwarantowane, należy skontrolować oba połączenia w gnieździe wtykowym. Kontakt 9 (czerwono/niebieski), kontakt 10 (przewód ładowania żółty przyczepra-bateria) i kontakt 13 (przewód masowy biało/brązowy 9-11) muszą być podłączone.

Poprowadzić wiązkę przewodów zestawu rozszerzającego wzdłuż przewodów pojazdu i umocować przy pomocy dołączonych zacisków taśmowych. Umocować ponownie wszystkie osłony i zdemontowane części.

Sprawdzić wszystkie funkcje przy pomocy odpowiedniego urządzenia kontrolnego lub odpowiedniej przyczepry.

