

Art.22.GP108

GPRAPTURE

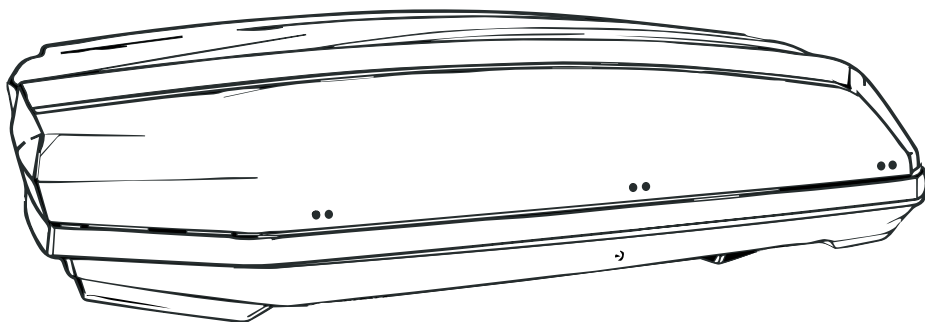

GPRAPTURE - WARNING TIPS

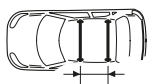

MIN = 535 mm / 21.06 inch
MAX = 970 mm / 38.18 inch

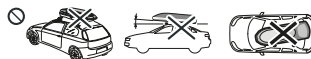

COMPONENTS

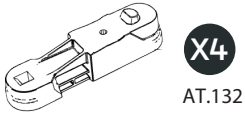

GPRAPTURE - ASSEMBLY INSTRUCTION

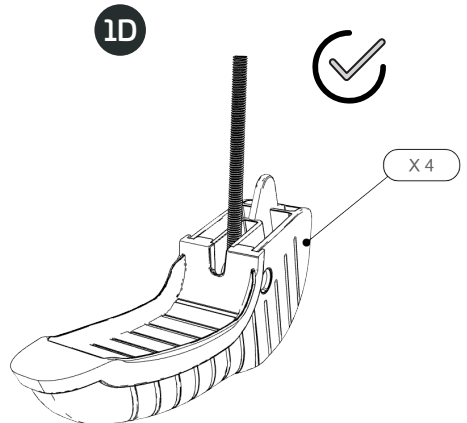
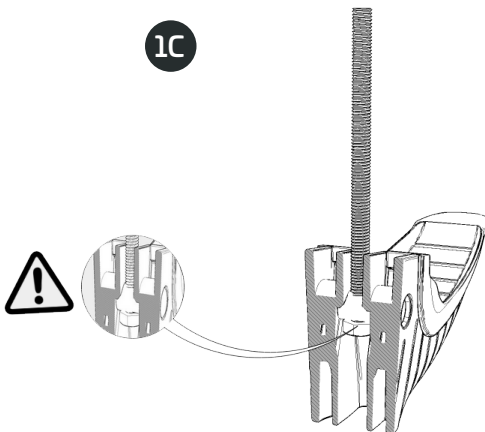
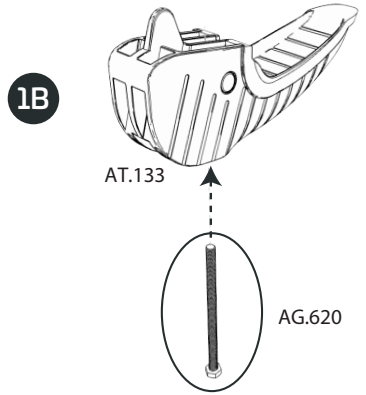
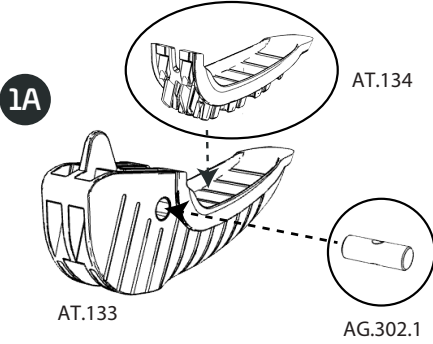

GPRAPTURE- ASSEMBLY INSTRUCTION

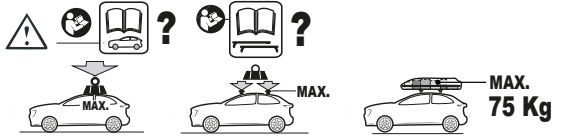

2

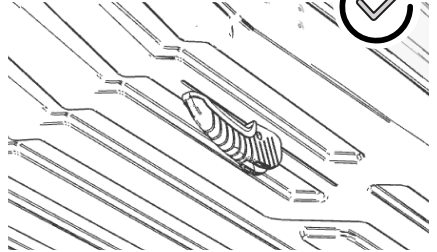
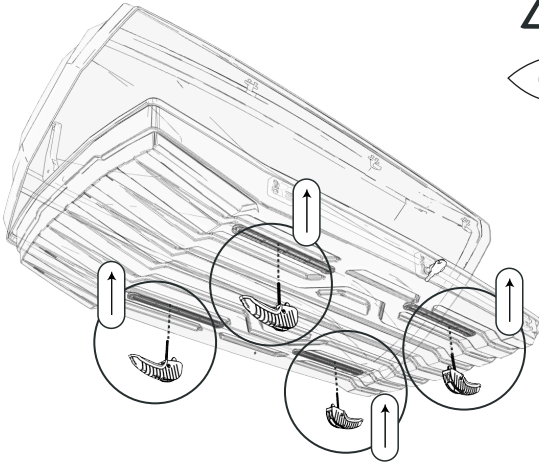

3

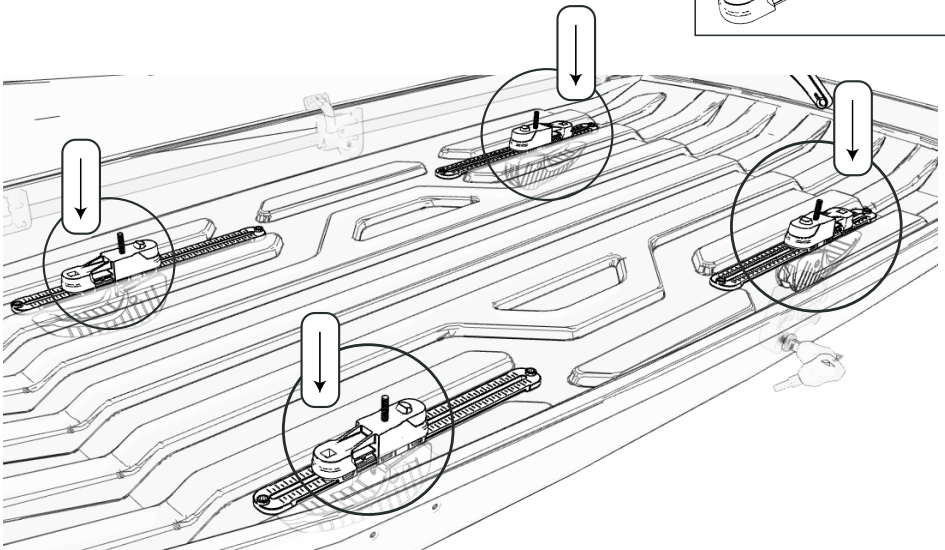
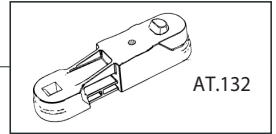

GPRAPTURE- ASSEMBLY INSTRUCTION



4A

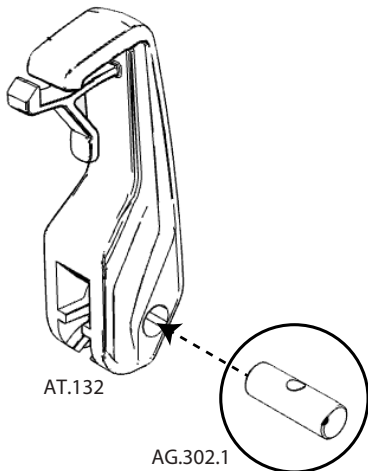

4B

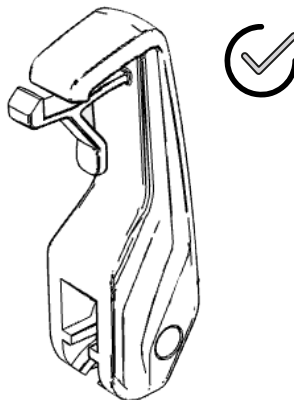

5

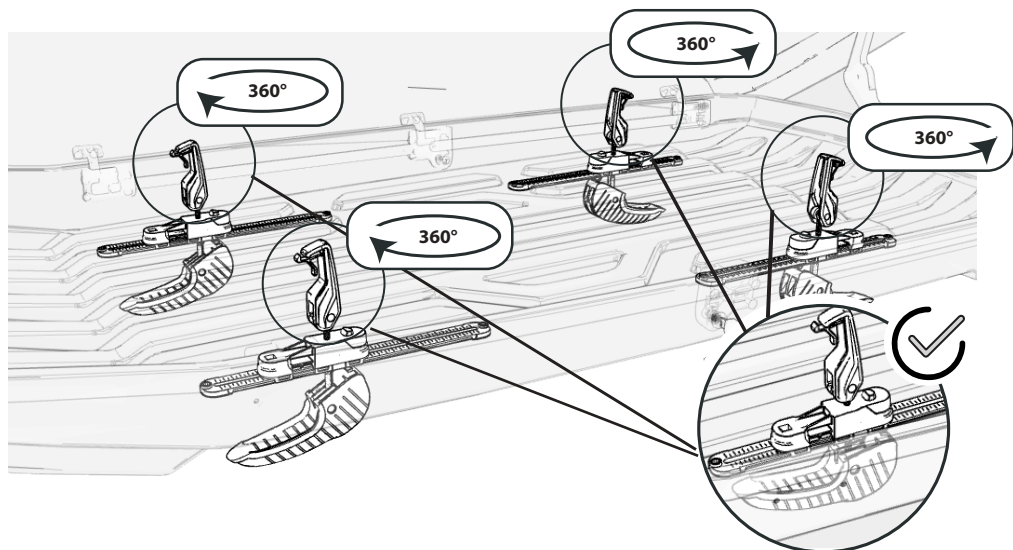
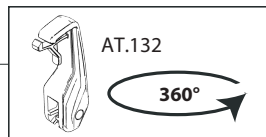

GPRAPTURE- ASSEMBLY INSTRUCTION

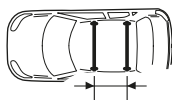

MIN. = 535 mm / 21.06 inch
MAX = 970 mm / 38.18 inch

6

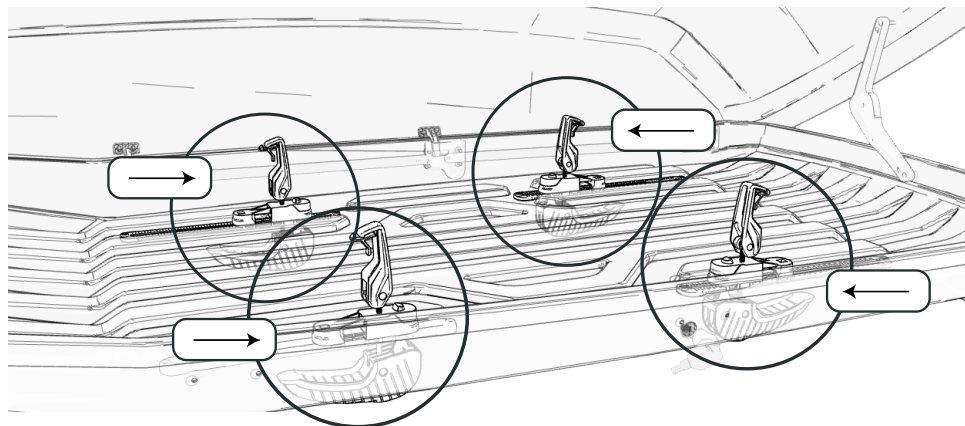

7

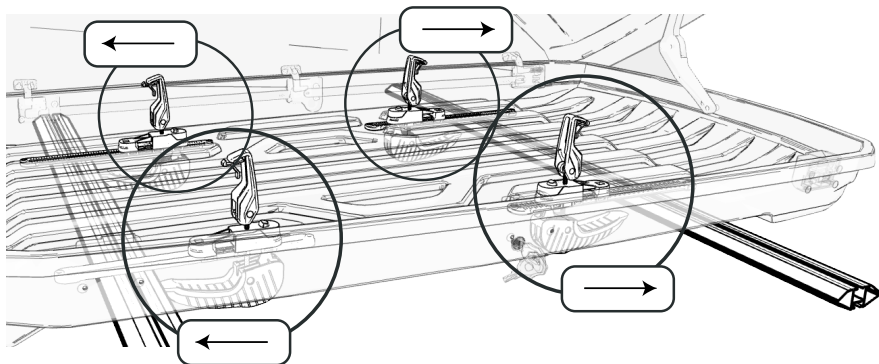
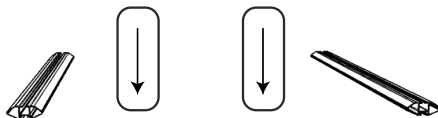
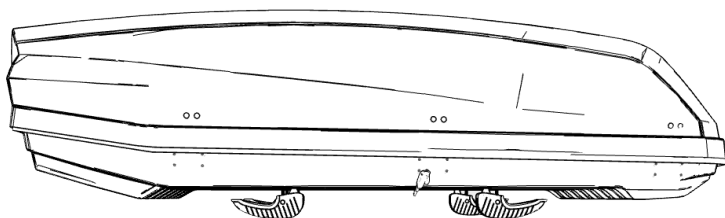

GPRAPTURE- ASSEMBLY INSTRUCTION

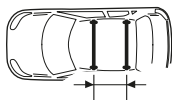

MIN. = 535 mm / 21.06 inch

MAX = 970 mm / 38.18 inch

8



AT.132

360°

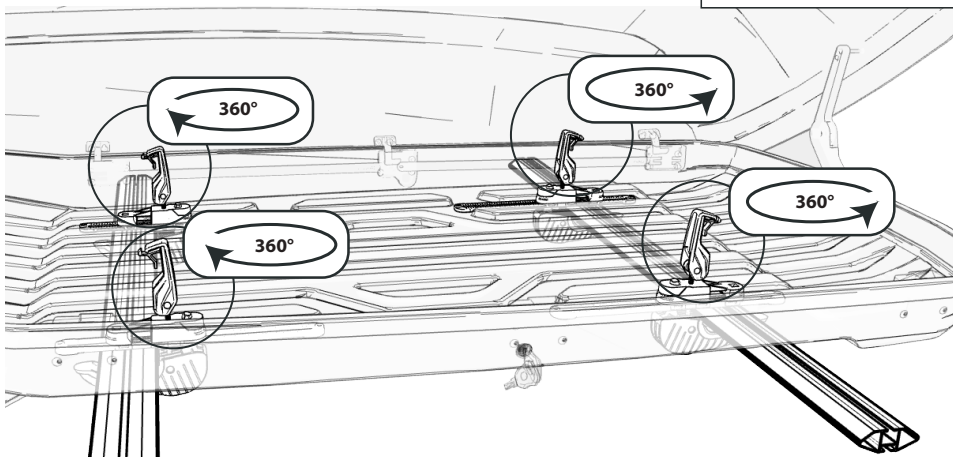

9



AT.132

CLICK

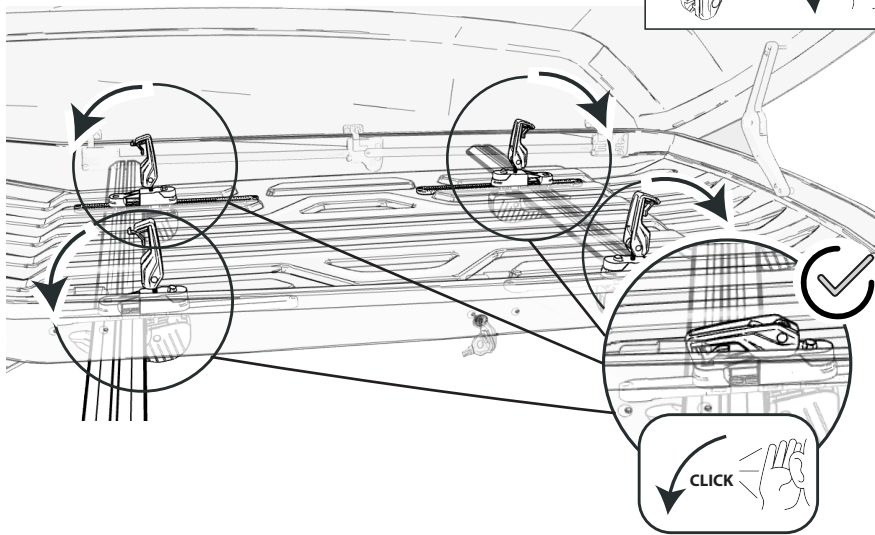

GPRAPTURE- ASSEMBLY INSTRUCTION

10

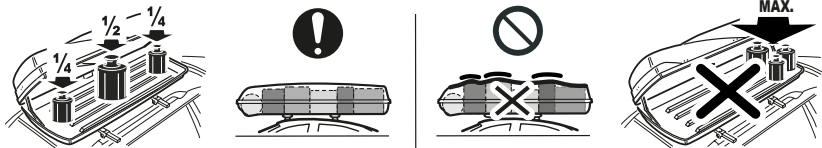

11

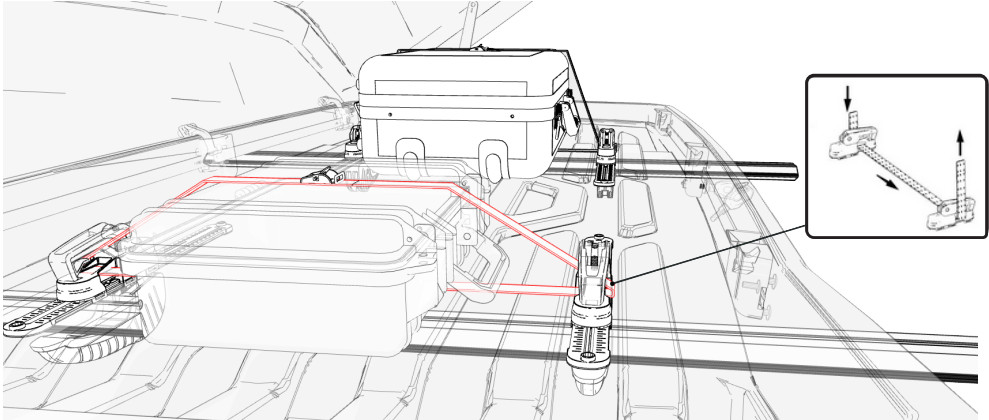
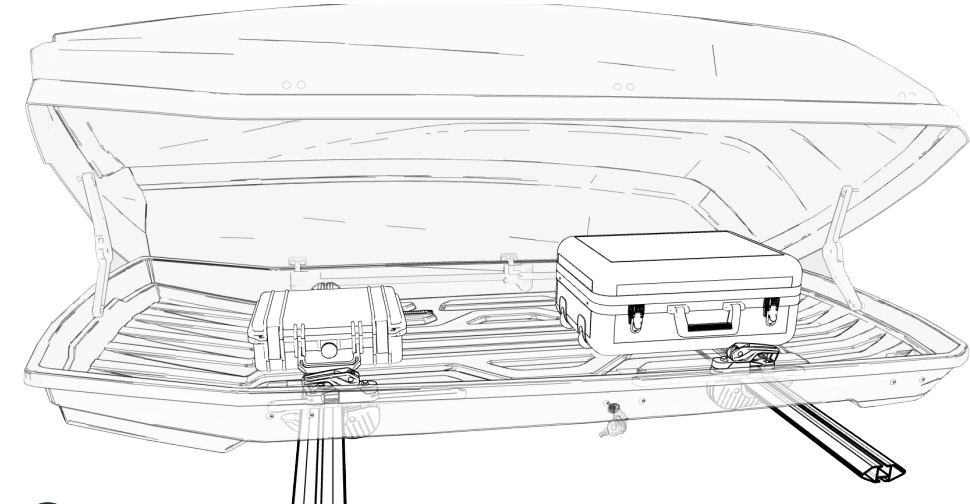

GPRAPTURE - ASSEMBLY INSTRUCTION

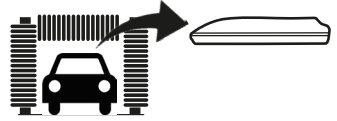
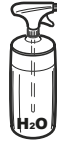

12

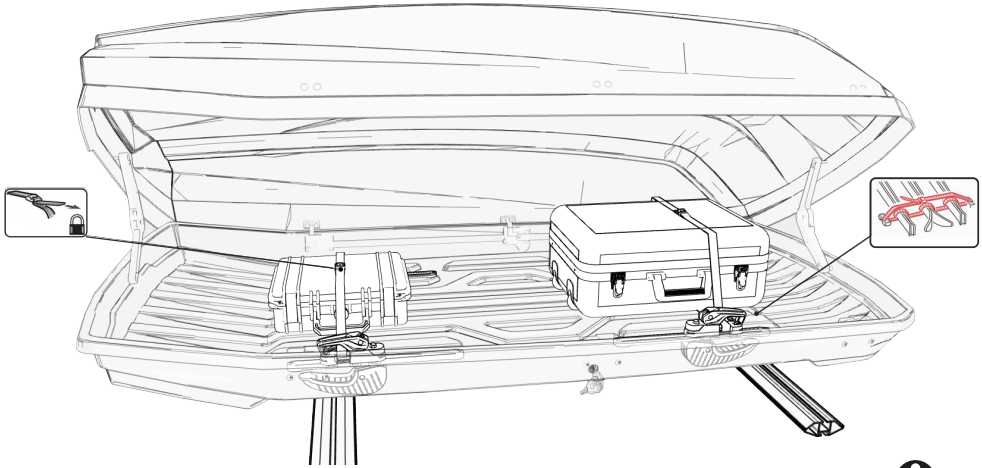

13

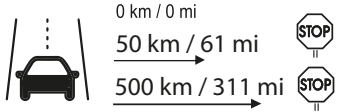
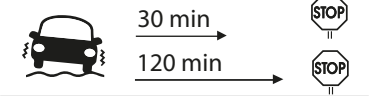
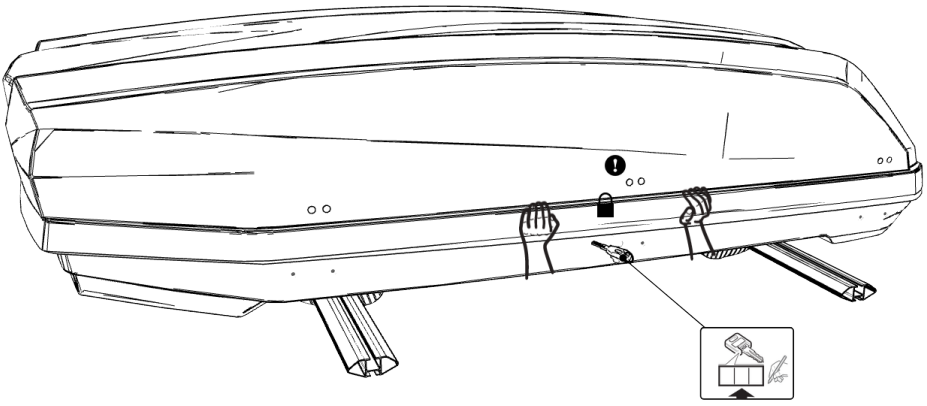

Avvertenze e istruzioni

E' importante seguire le linee guida del seguente manuale di montaggio ed utilizzo.

Vi consigliamo di conservare questo documento all'interno del vostro veicolo, o comunque non smarrito.

Montaggio del box portabagagli

Utilizzare il box da tetto solo con delle barre portatutto omologate ed approvate secondo standard di sicurezza internazionali. Durante il montaggio delle barre da tetto attenersi sempre alle istruzioni fornite dai costruttori della vostra auto e dai produttori delle barre da tetto.

Apertura e chiusura

- Non caricare eccessivamente il box da tetto: il coperchio del box si dovrà chiudere con facilità e senza sforzare.

- Togliere la chiave del lucchetto dopo aver chiuso il portabagagli. Se la chiave non esce, o si toglie con difficoltà, il box non è chiuso correttamente. Prima di partire, ed ogni volta che si fa una sosta dalla guida controllare sempre che il coperchio sia chiuso bene, verificando ogni punto di chiusura, e che il box non abbia subito danneggiamenti esterni.

Caricamento del box da tetto

- Non superare mai il carico prescritto del tetto indicato dal produttore dell'auto (vedere il libretto d'istruzioni dell'auto).

Bisogna considerare che si deve aggiungere il peso delle barre al peso del box portabagagli al peso del carico che si va a mettere nel box. Questo totale non deve superare il carico massimo autorizzato del tetto. Il carico applicato sulle barre da tetto (peso del baule + peso del carico del baule) non può in nessun caso sorpassare il carico ammissibile delle vostre barre da tetto (vedi avvertenze delle vostre barre da tetto).

- Questo totale non potrà superare il carico massimo consentito. Non superare il carico

massimo per il baule da tetto. Il carico del box tetto va suddiviso il più possibile all'interno del box stesso. Sistemare il bagagli pesanti sopra le due barre al centro del box portabagagli. Si raccomanda di caricare la parte anteriore del box portabagagli con bagagli morbidi, come coperte o abiti.

- Questo baule da tetto non è stato progettato per trasportare animali o oggetti pericolosi.

- Non caricare mai articoli alla rinfusa nel box da tetto. Tutti gli articoli destinati a essere trasportati nel box da tetto devono essere imballati in sacchi o in valigie.

- Non trasportare mai articoli di valore nel baule.

Manutenzione

- Dopo l'utilizzo, lavare il baule da tetto e riporlo in un luogo pulito e asciutto, lontano dalla luce diretta del sole. La tenuta stagna non è garantita se si utilizzano getti d'acqua in pressione o vapore per il lavaggio.

- Pulire il box portabagagli con acqua del rubinetto e possibilmente con shampoo per auto.

- Non usare mai i seguenti prodotti per pulire il box portabagagli o per rimuovere eventuali macchie: prodotti abrasivi, agenti detergenti, petrolio o solventi e prodotti detergenti che contengano alcool, cloro o ammoniaca. Questi prodotti hanno un impatto sulla composizione ed causano danni irreparabili e/o uno scolorimento.

- Un esposizione prolungata ai raggi UV potrebbe alterare il colore del baule da tetto.

Consigli di guida

- Va considerato che un box da tetto influenza le prestazioni e la tenuta di strada della vostra auto (per es: sensibilità al vento laterale, curve e distanze di arresto/tempi di frenata). Adattate il vostro comportamento di guida tenendo in considerazione questi fattori.

- In mancanza di limiti di velocità, stabiliti dal paese in cui si sta guidando, consigliamo comunque una velocità massima di 130 Km/ora.

- Prima di ogni viaggio accertarsi che il baule da tetto sia ben chiuso. Nel caso di lunghi tragitti, controllate spesso se il box portabagagli è ancora montato e chiuso bene.

- Rimuovere le barre e il box quando non vengono utilizzati. Così facendo consumerete meno carburante.

- Durante la guida con il box da tetto montato sull'auto, potrete notare dei livelli di rumore superiore al normale.

Garanzia

- Il produttore non si ritiene responsabile per eventuali danni causati dalla mancata osservanza del manuale utente qui presente né dai danni causati da eventuali modifiche apportate al box da tetto o per aver utilizzato parti non originali.

- Sono esclusi dalla garanzia: danni causati da uso improprio, il mancato rispetto del manuale utente, l'alterazione del colore o del materiale del box dovuta ad un'esposizione prolungata alla luce naturale o ad eventi di forza maggiore quali atti di vandalismo, agenti atmosferici estremi, ecc.

In caso di presunto difetto di garanzia si prega di contattare il venditore con quanto segue:

- immagine del box da tetto con etichetta interna comprensiva di lotto.

- Quadro specifico della parte danneggiata.

- Come si è verificato l'eventuale danno.

- Data di acquisto del prodotto con scontrino fiscale.

- Denuncia dell'incidente alla Polizia in caso di oggetti smarriti o danneggiati contenuti nel box da tetto.

Warnings and instructions

Please follow the guidelines in this assembly and user manual.

We recommend you to store this document inside your vehicle, do not lose it.

Mounting the roof box

Use the roof box only in combination with roof bars that are internationally recognized and approved. Always comply with the instructions of the car builder, roof bars and roof box manufacturers during the mounting.

Opening and closing

- Do not overload the roof box: you should be able to close the cover of the roof box easily.

- Remove the key from the lock after closing the luggage box. If the key does not come out, or is difficult to remove, the box is not closed properly. Before leaving, and every time you make a stop from the guide always check that the lid is closed well, checking every point of closure, and that the box has not suffered external damage.

Loading the roof box

- Never exceed the roof load which is prescribed by the car manufacturer (see the instruction booklet of the car).

Take into account that you have to add up the weight of the roof bars, the weight of the roof box, and weight of the roof box load. This total may not exceed the maximum permitted load of the roof.

- The permitted load for your roof rack (weight of roof box + weight of load) may never be exceeded (see operating instructions of the roof rack).

- Do not exceed the maximum load for the roof box. Position heavy luggage above the two bars in the center of the roof box.

- We recommend you to load the front end of your roof box with soft baggage, such as a blanket or clothing.

- Your box is not built to carry animals or dangerous goods.

Maintenance

- After use, wash the roof box and store in a clean, dry place far from direct sunlight. Watertightness is not guaranteed if pressure water jets or steam are used for washing.

- Clean the roof box with tap water and possibly with a car wash.

- Never use the following products to clean the luggage compartment or remove stains: abrasive products, cleaning agents, oil or solvents, and cleaning products containing alcohol, chlorine or ammonia. These products have an impact on the composition of the synthetic material and cause irreparable damage and/or discoloration.

- Prolonged exposure to UV light may alter the colour of the roof box.

Driving tips

- It should be considered that a roof box affects the performance and road holding of your car (e.g.: side wind sensitivity, bends and stopping distances/braking times). Adapt your driving behaviour to these factors.

- In the absence of speed limits set by the

country in which you are driving, we recommend a maximum speed of 130 km/hour.

- Before each journey ensure that the roof box is properly closed or locked. In case of long journeys, check so often as possible whether the roof box is still properly mounted and well closed.

- Remove the roof bars and box when not in use. This way you save on fuel.

- You may notice increased noise levels while driving with your roof box mounted on the top of your car.

Warranty

- The manufacturer is neither liable for damages caused by the non-compliance with the user manual nor for damages caused by changes of roof box original components.

- The warranty does not include: damages caused by improper use, non-compliance with the user manual, material color alteration due to long-term exposure to natural light or vandalism acts, natural disasters, etc.

In case of supposed warranty defect please contact the seller with following:

- Picture of the roof box with internal label including lotto number.

- Specific picture of the damaged part.

- How any damage occurred.

- Date of purchase of the product with receipt.

- Report the incident to the Police in the case of lost or damaged objects in the roof box.

Avertissements et instructions

Il est important de suivre les directives du manuel de montage et d'utilisation ci-dessous. Nous vous recommandons de conserver ce document à l'intérieur de votre véhicule ou de ne pas le perdre.

Montage du coffre à bagages

Utilisez le coffre de toit uniquement avec des barres de toit homologuées et approuvées selon les normes de sécurité internationales. Lors du montage des barres de toit, suivez toujours les instructions fournies par les constructeurs de votre voiture et les fabricants de barres de toit.

Ouverture et fermeture

- Ne chargez pas trop le coffre de toit : le couvercle du coffre doit être fermé facilement et sans effort.

- Enlevez la clé après avoir fermé le coffre. Si la clé ne sort pas, ou s'enlève avec difficulté, la boîte n'est pas correctement fermée. Avant de partir, et chaque fois que vous faites un arrêt de la conduite, toujours vérifier que le couvercle est bien fermé, en vérifiant chaque point de fermeture, et que la boîte n'a pas subi de dommages externes.

Chargement du coffre de toit

- Ne dépassez jamais la charge prescrite du toit indiquée par le fabricant de la voiture (voir le manuel d'instructions de la voiture).

Il faut tenir compte du fait qu'il faut ajouter le poids des barres au poids de la boîte à bagages au poids de la charge que l'on va mettre dans la boîte. Ce total ne doit pas dépasser la charge maximale autorisée du toit. La charge appliquée sur les barres de toit (poids de coffre + poids de charge de coffre) ne peut en aucun cas dépasser la charge admissible de vos barres de toit (voir avertissements de vos barres de toit).

- Ce total ne pourra pas dépasser la charge maximale autorisée. Ne pas dépasser la charge maximale pour le coffre de toit. La charge du

coffre de toit doit être divisée autant que possible à l'intérieur du coffre. Placez les bagages lourds au-dessus des deux barres au centre du coffre à bagages. Il est recommandé de charger l'avant de la boîte à bagages avec des bagages souples, tels que des couvertures ou des vêtements.

- Ce coffre de toit n'a pas été conçu pour transporter des animaux ou des objets dangereux.

- Ne chargez jamais d'objets en vrac dans le coffre. Tous les articles destinés à être transportés dans le coffre de toit doivent être emballés dans des sacs ou des valises.

- Ne transportez jamais d'objets de valeur dans le coffre.

Entretien

- Après utilisation, laver le coffre de toit et le ranger dans un endroit propre et sec, loin de la lumière directe du soleil. L'étanchéité à l'eau n'est pas garantie si vous utilisez des jets d'eau sous pression ou à la vapeur pour le lavage.

- Nettoyez le coffre à bagages avec de l'eau du robinet et éventuellement avec un shampoing de voiture.

- N'utilisez jamais les produits suivants pour nettoyer le coffre à bagages ou pour enlever les taches : produits abrasifs, agents nettoyeurs, pétrole ou solvants et produits nettoyeurs contenant de l'alcool, du chlore ou de l'ammoniac. Ces produits ont un impact sur la composition de la matière synthétique et provoquent des dommages irréparables et/ou une décoloration.

- Une exposition prolongée aux UV pourrait altérer la couleur du coffre.

Conseils de conduite

- Il faut considérer qu'un coffre de toit influence les performances et la tenue de route de votre voiture (par ex : sensibilité au vent latéral, courbes et distances d'arrêt/temps de freinage). Adaptez votre conduite en tenant compte de ces

facteurs.

- En l'absence de limitations de vitesse établies par le pays dans lequel vous conduisez, nous vous recommandons une vitesse maximale de 130 km/h.

- Avant chaque voyage, assurez-vous que le coffre de toit est bien fermé. Dans le cas de longs trajets, vérifiez souvent si le coffre à bagages est toujours monté et bien fermé.

- Retirez les barres et la boîte lorsqu'elles ne sont pas utilisées. Cela consommera moins de carburant.

- Lorsque vous conduisez avec le coffre de toit monté sur la voiture, vous pouvez remarquer des niveaux de bruit plus élevés que la normale.

Garantie

- Le fabricant décline toute responsabilité pour tout dommage causé par le non-respect du manuel d'utilisation ici présent ou par les dommages causés par des modifications apportées au coffre de toit ou par l'utilisation de pièces non originales.

- Sont exclus de la garantie : les dommages causés par une mauvaise utilisation, le non-respect du manuel d'utilisation, l'altération de la couleur ou du matériau de la boîte due à une exposition prolongée à la lumière naturelle ou à des événements de force majeure tels que des actes de vandalisme, agents atmosphériques extrêmes, etc.

En cas de prétendu défaut de garantie, veuillez contacter le vendeur:

- image du coffre de toit avec étiquette intérieure comprenant le lot.

- Une image de la partie endommagée.

- Comment s'est produit le dommage.

- Date d'achat du produit avec ticket de caisse.

- Signaler l'incident à la police en cas d'objets perdus ou endommagés contenus dans le coffre de toit.

Hinweise und Anleitungen

Es ist wichtig, die Richtlinien der folgenden Montage- und Bedienungsanleitung zu befolgen.

Wir empfehlen Ihnen, dieses Dokument in Ihrem Fahrzeug aufzubewahren oder es nicht zu verlieren.

Montage der Dachbox für Gepäckstücke

Verwenden Sie die Dachbox nur mit Dachträgern, die nach internationalen Sicherheitsstandards zugelassen und zugelassen sind. Beachten Sie bei der Montage der Dachstangen stets die Anweisungen der Hersteller Ihres Fahrzeugs und der Hersteller der Dachstangen.

Öffnen und Schließen

- Beladen Sie die Dachbox nicht zu stark, da der Deckel der Box einfach und mühelos geschlossen werden muss.

- Nehmen Sie den Schlüssel vom Schloss ab, nachdem Sie den Kofferraum geschlossen haben. Wenn der Schlüssel nicht herauskommt oder nur schwer entfernt werden kann, ist die Box nicht richtig geschlossen. Vor der Abreise und jedes Mal, wenn Sie eine Pause vom Führen machen, überprüfen Sie immer, ob der Deckel gut geschlossen ist, überprüfen Sie jeden Schließpunkt, und dass die Box nicht von außen beschädigt wurde.

Beladung der Dachbox im Garten

- Überschreiten Sie niemals die vom Fahrzeughersteller angegebene vorgeschriebene Dachlast (siehe Fahrzeughandbuch).

Es ist zu beachten, dass das Gewicht der Stangen zum Gewicht der Dachbox zum

Gewicht der Ladung addiert werden muss, die Sie in die Box legen. Diese Summe darf die zulässige Höchstlast des Daches nicht überschreiten. Die Last, die auf die Dachstangen aufgebracht wird (Koffergewicht + Kofferlastgewicht), darf auf keinen Fall die zulässige Last Ihrer Dachstangen überschreiten (siehe Warnungen Ihrer Dachstangen).

- Diese Summe darf die maximal zulässige Last nicht überschreiten. Überschreiten Sie nicht die maximale Last für den Dachkoffer. Die Last der Dachbox sollte so weit wie möglich innerhalb der Box selbst aufgeteilt werden. Legen Sie schweres Gepäck über die beiden Gepäckträger in der Mitte der Gepäckbox. Es wird empfohlen, die Vorderseite der Gepäckbox mit weichem Gepäck wie Decken oder Kleidung zu beladen.

- Dieser Dachkoffer ist nicht für den Transport von Tieren oder gefährlichen Gegenständen ausgelegt.

- Laden Sie niemals Schüttgut in die Dachbox. Alle Gegenstände, die in der Dachbox transportiert werden sollen, müssen in Säcken oder Koffern verpackt sein.

- Tragen Sie niemals wertvolle Gegenstände in der Truhe.

Wartung

- Waschen Sie die Dachbox nach dem Gebrauch und bewahren Sie sie an einem sauberen und trockenen Ort auf, weg von direkter Sonneneinstrahlung. Die Wasserdichtigkeit ist nicht gewährleistet, wenn Sie Druckwasser oder Dampf zum Waschen verwenden.

- Reinigen Sie die Dachbox mit Leitungswasser

und eventuell mit Autoshampoos.

- Verwenden Sie niemals folgende Produkte, um die Dachbox zu reinigen oder Flecken zu entfernen: Scheuermittel, Reinigungsmittel, Öl oder Lösungsmittel sowie Reinigungsmittel, die Alkohol, Chlor oder Ammoniak enthalten. Diese Produkte haben einen Einfluss auf die Zusammensetzung des synthetischen Materials und verursachen irreparable Schäden und/oder Verfärbungen.

- Eine längere Einwirkung von UV-Licht kann die Farbe des Dachkoffers verändern.

Tipps zum Fahren

- Es ist zu beachten, dass eine Dachbox die Leistung und Straßenlage Ihres Fahrzeugs beeinflusst (z.B. Seitenwindempfindlichkeit, Kurven und Bremswege/Bremszeiten). Passen Sie Ihr Fahrverhalten unter Berücksichtigung dieser Faktoren an.

- Wenn es keine Geschwindigkeitsbegrenzungen gibt, die von dem Land festgelegt werden, in dem Sie fahren, empfehlen wir dennoch eine Höchstgeschwindigkeit von 130 km/h.

- Stellen Sie vor jeder Fahrt sicher, dass die Dachbox fest verschlossen ist. Prüfen Sie bei langen Fahrten oft, ob die Dachbox noch gut montiert und geschlossen ist.

- Entfernen Sie die Stäbe und die Box, wenn sie nicht benutzt werden.

- Beim Fahren mit der Dachbox am Auto können Sie einen höheren Geräuschpegel als normal feststellen.

Garantie

- Der Hersteller haftet nicht für Schäden, die durch Nichtbeachtung der vorliegenden Bedienungsanleitung, durch Änderungen an der Dachbox oder durch die Verwendung von nicht originalen Teilen entstehen.

- Von der Garantie ausgeschlossen sind: Schäden durch unsachgemäße Verwendung, Nichteinhal-

tung des Benutzerhandbuchs, Farb- oder Materialveränderungen der Box durch längere Einwirkung von Tageslicht oder höhere Gewalt wie Vandalismus, extreme Witterungseinflüsse usw.

Bei einem mutmaßlichen Garantiefangel wenden Sie sich bitte mit folgenden Angaben an den Verkäufer:

- Bild Dachbox mit Innenetikette inkl. Lot.

- Spezielles Bild des beschädigten Teils.
- Wie ist der allfällige Schaden entstanden.
- Kaufdatum des Produktes mit Kassensbon.
- Melden Sie den Unfall bei der Polizei, wenn Sie Gegenstände in der Dachbox verloren oder beschädigt haben.



Advertencias e instrucciones

Es importante seguir las directrices del siguiente manual de montaje y utilización.

Le recomendamos que guarde este documento en su vehículo o que no lo pierda.

Montaje de la caja de equipaje

Utilice el cofre solo con barras de techo homologadas y aprobadas según las normas de seguridad internacionales. Durante el montaje de las barras de techo siempre siga las instrucciones proporcionadas por los fabricantes de automóviles y los fabricantes de barras de techo.

Apertura y cierre

- No sobrecargue el cofre: la tapa del cofre deberá cerrarse con facilidad y sin esfuerzo.

- Retire la llave del candado después de cerrar el maletero. Si la llave no sale o se quita con dificultad, la caja no está cerrada correctamente. Antes de salir, y cada vez que haga una parada por la guía, compruebe siempre que la tapa está bien cerrada, verificando cada punto de cierre, y que la caja no haya sufrido daños externos.

Carga de la caja de techo

- No sobrepase nunca la carga prescrita del techo indicada por el fabricante del vehículo (véase el manual de instrucciones del vehículo). Hay que tener en cuenta que se debe añadir el peso de las barras al peso del box portaequipajes al peso de la carga que se va a poner en el box. Este total no debe exceder la carga máxima autorizada del techo. La carga aplicada sobre las barras de techo (peso del baúl + peso de la carga del baúl) no puede en ningún caso superar la carga admisible de sus barras de techo (ver advertencias de sus barras de techo).

- Este total no podrá superar la carga máxima permitida. No podrá superar la carga máxima para el baúl de techo. La carga del cofre del techo

se dividirá en la medida de lo posible dentro del propio cofre. Coloque el equipaje pesado sobre las dos barras en el centro del maletero. Se recomienda cargar la parte delantera del maletero con equipaje blando, como mantas o ropa.

- Este baúl de techo no está diseñado para transportar animales u objetos peligrosos.

- No cargar nunca artículos a granel en el cofre. Todos los artículos destinados a ser transportados en el cofre del techo deben embalarse en bolsas o maletas.

- No lleve nunca artículos de valor en el maletero.

Mantenimiento

- Tras su utilización, lavar el baúl de la azotea y guardarlo en un lugar limpio y seco, alejado de la luz solar directa. La estanqueidad no está garantizada si se utilizan chorros de agua a presión o vapor para el lavado.

- Limpiar el maletero con agua del grifo y, si es posible, con champú para el coche.

- No utilice nunca los siguientes productos para limpiar el maletero o para eliminar posibles manchas: productos abrasivos, agentes de limpieza, petróleo o disolventes y productos de limpieza que contengan alcohol, cloro o amoníaco. Estos productos tienen un impacto en la composición del material sintético y causan daños irreparables y/o decoloración.

- Una exposición prolongada a los rayos UV podría alterar el color del baúl del tejado.

Consejos de conducción

- Hay que tener en cuenta que una caja de techo influye en las prestaciones y el comportamiento en carretera de su vehículo (por ejemplo, sensibilidad al viento lateral, curvas y distancias de frenado/tiempos de frenado). Adapte su comportamiento de conducción teniendo en cuenta estos factores.



Ostrzeżenia i instrukcje

Ważne jest, aby postępować zgodnie z wytycznymi następujących instrukcji montażu i użytkowania.

Radzimy zachować ten dokument w pojeździe lub nie go zgubić.

Montaż bagażnika

Używaj skrzyni dachowej tylko z zatwierdzonymi i zatwierdzonymi pretami dachowymi zgodnie z międzynarodowymi standardami bezpieczeństwa. Podczas montażu pretów dachowych zawsze postępuj zgodnie z instrukcjami dostarczonymi przez producentów samochodów i producentów pretów dachowych.

Otwieranie i zamykanie

- Nie przeciągaj pokryw dachowej pokryw skrzyni naleyz ładować i bez wysiłku zamknąć.

- Wyjmij klucz blokady po zamknięciu bagażnika. Jeśli klucz nie wyjdzie lub zostanie z trudem usunięty, pole nie zostanie poprawnie zamknięte. Przed wyjazdem i za każdym razem, gdy zatrzymasz się z przewodnika, zawsze sprawdzaj, czy pokrywa jest dobrze zamknięta, sprawdzając każdy punkt zamknięcia, i że pudełko

nie doznało zewnętrznych uszkodzeń.

Ładowanie skrzynki dachowej

- Nigdy nie przekraczaj zalecanego obciążenia dachu określonego przez producenta samochodu (patrz instrukcja obsługi samochodu).

Należy wziąć pod uwagę, że należy dodać ciężar pretów do ciężaru bagażnika do ciężaru ładunku włożonego do pudełka. Suma ta nie może przekraczać maksymalnego dopuszczalnego obciążenia dachu. Obciążenie przyłożone do pretów dachowych (masa bagażnika + masa bagażnika) w żadnym wypadku nie może przekraczać dopuszczalnego obciążenia pretów dachowych (patrz ostrzeżenia z pretów dachowych).

- Suma ta nie może przekraczać maksymalnego dopuszczalnego obciążenia. Nie przekraczaj maksymalnego obciążenia bagażnika dachowego. Obciążenie skrzyni dachowej musi być jak najbardziej podzielone w obrębie samej skrzyni. Umieść ciężki bagaż nad dwoma pretami na środku bagażnika. Zaleca się załadowanie przedniej części bagażnika miękkim bagażem, takim jak koce lub ubrania.

- Ten bagażnik dachowy nie jest przeznaczony do przewożenia zwierząt lub niebezpiecznych przedmiotów.

- Nigdy nie ładuj przedmiotów luzem do skrzyni dachowej. Wszystkie przedmioty przeznaczone do transportu w skrzynce dachowej muszą być zapakowane w torby lub walizki.

- Nigdy nie noś kosztowności w bagażniku.

Konserwacja

- Po użyciu umyj bagażnik dachu i przechowaj w czystym, suchym miejscu z dala od bezpośredniego światła słonecznego. Wodoszczelność nie jest gwarantowana, jeśli do mycia używane są strumienie wody pod ciśnieniem lub para.

- Oczyszcz bagażnik wodą z kranu i ewentualnie myjnią samochodową.

- Nigdy nie używaj następujących produktów do czyszczenia bagażnika lub usuwania plam: środki ściernie, środki czyszczące, olej lub rozpuszczalniki oraz środki czyszczące zawierające alkohol, chlor lub amoniak. Produkty te mają wpływ na skład materiału syntetycznego

i powodować nieodwracalne uszkodzenia i / lub przebarwienia.

- Długotrwałe narażenie na promieniowanie UV może zmienić kolor bagażnika dachu.

Wskazówki dotyczące jazdy

- Należy wziąć pod uwagę, że skrzynia dachowa wpływa na osiągi i przyczepność samochodu (np. : wrażliwość na wiatr boczny, zakręty i drogi hamowania / czasy hamowania). Dostosuj swoje zachowanie podczas jazdy do tych czynników.

- W przypadku braku ograniczeń prędkości określonych przez kraj, w którym jeździsz, nadal zalecamy maksymalną prędkość 130 km / h.

- Przed każdą podróżą upewnij się, że bagażnik dachu jest bezpiecznie zamknięty. W przypadku długich podróży często sprawdzaj, czy bagażnik jest nadal prawidłowo zamontowany i zamknięty.

- Usuń paski i pudełko, gdy nie są używane. Zużywa to mniej paliwa.

- Podczas jazdy z boxem samochodowym możesz zauważyć poziomy hałasu wyższe niż normalnie.

Gwarancja

- Producent nie ponosi odpowiedzialności za jakiegokolwiek szkody spowodowane nieprzestrzeżeniem niniejszej instrukcji obsługi lub uszkodzenia spowodowane zmianami w skrzynce dachowej lub użyciem nieoryginalne części.

- Z gwarancji wyłączone są: szkody spowodowane niewłaściwym użyciem, nieprzestrzeżenie instrukcji obsługi, zmiana koloru lub materiału pudełka z powodu długotrwałego narażenia na

naturalne światło lub działania siły wyższej, takie jak wandalizm, ekstremalne warunki pogodowe itp.

W przypadku domniemanej wady gwarancyjnej prosimy o kontakt ze sprzedawcą w celu:

- zdjęcie pudełka dachowego z wewnętrznej etykiety, w tym partii.

- Specjalny obraz uszkodzonej części.

- Jak doszło do uszkodzenia.

- Data zakupu produktu z paragonem.

- Zgłosz incydent policji w przypadku zagubionych lub uszkodzonych przedmiotów w skrzynce dachowej.



Avisos e instruções

É importante seguir as diretrizes dos seguintes manuais de montagem e uso.

Aconselhamos que guarde este documento dentro do seu veículo, ou não o perca.

Montagem do compartimento de bagagem

Utilize a caixa de tejadilho apenas com barras de tejadilho aprovadas e aprovadas de acordo com as normas de segurança internacionais. Siga sempre as instruções fornecidas pelos fabricantes de automóveis e fabricantes de barras de tejadilho ao montar barras de tejadilho.

Abertura e fechamento

- Não sobrecarregue a caixa do tejadilho: a tampa da caixa deve ser fechada de forma fácil e sem esforço.

- Retirar a chave de fecho após o fecho da bagageira. Se a chave não sair, ou for removida com dificuldade, a caixa não é fechada corretamente. Antes de sair, e toda vez que você fizer uma parada na guia, verifique sempre se a tampa está bem fechada, verificando todos os pontos de fechamento e se a caixa não sofreu danos externos.

Carregamento da caixa do telhado

- Nunca exceder a carga prescrita no tejadilho especificada pelo fabricante do veículo (ver manual de instruções do veículo).

Deve-se considerar que você deve adicionar o peso das barras ao peso do compartimento de bagagem ao peso da carga que você coloca na caixa. Este total não deve exceder a carga máxima admissível no tejadilho. A carga aplicada às barras de tejadilho (peso do porta-malas + peso da carga do porta-malas) não pode, em circunstância alguma, exceder a carga admissível das barras de tejadilho (ver avisos das barras de tejadilho).

- Este total não deve exceder a carga máxima admissível. Não exceder a carga máxima para o porta-bagagens. A carga da caixa do telhado

deve ser dividida tanto quanto possível dentro da própria caixa. Coloque a bagagem pesada sobre as duas barras no centro do compartimento de bagagem. Recomenda-se carregar a frente do compartimento de bagagem com bagagem macia, como cobertores ou roupas.

- Este porta-bagagens não foi concebido para transportar animais ou objetos perigosos.

- Nunca carregar artigos a granel na caixa do tejadilho. Todos os artigos destinados ao transporte na caixa do tejadilho devem ser embalados em sacos ou malas.

- Nunca transportar objetos de valor na bagageira.

Manutenção

- Após a utilização, lavar a bagageira do tejadilho e armazenar num local limpo e seco, longe da luz solar directa. A impermeabilidade não é garantida se jatos de água sob pressão ou vapor forem usados para lavagem.

- Limpar a bagageira com água da torneira e, eventualmente, com uma lavagem de automóveis.

- Nunca utilizar os seguintes produtos para limpar a bagageira ou remover manchas: produtos abrasivos, agentes de limpeza, óleos ou solventes e produtos de limpeza que contenham álcool, cloro ou amoníaco. Estes produtos têm um impacto na composição do material sintético

e causar danos irreparáveis e/ou descoloração.

- A exposição prolongada à radiação UV pode alterar a cor do tronco da cobertura.

Dicas de condução

- Deve considerar-se que uma caixa de tejadilho afecta o desempenho e a aderência à estrada do seu automóvel (por exemplo: sensibilidade ao vento lateral, curvas e distâncias de travagem/tempos de travagem). Adapte o seu comportamento de condução a estes fatores.

- Na ausência de limites de velocidade fixados pelo país em que conduz, recomendamos ainda uma velocidade máxima de 130 km/h.

- Antes de cada viagem, certifique-se de que o porta-bagagens está bem fechado. No caso de viagens longas, verifique frequentemente se o compartimento de bagagem ainda está montado e fechado corretamente.

- Remova as barras e a caixa quando não estiverem a ser utilizadas. Isto consome menos combustível.

- Durante a condução com o tejadilho do automóvel, poderá notar níveis de ruído superiores ao normal.

Garantir

- o fabricante não é responsável por qualquer dano causado pelo não cumprimento do manual do utilizador aqui presente ou por danos causados por quaisquer alterações feitas na caixa do tejadilho ou pela utilização de peças não originais.

- Estão excluídos da garantia: danos causados por má utilização, incumprimento do manual do utilizador, alteração da cor ou material da caixa devido a exposição prolongada à luz natural ou a eventos de força maior, como vandalismo, condições meteorológicas extremas, etc.

Em caso de alegado defeito de garantia, contacte o vendedor com o seguinte:

- Imagem da caixa de tejadilho com etiqueta interna, incluindo lote.

- Imagem específica da peça danificada.

- Como ocorreu qualquer dano.

- Data de compra do produto com recibo.

- Comunicar o incidente à polícia no caso de objectos perdidos ou danificados na bagageira do telhado.



PAP
RACCOLTA CARTA
PAPIER



LDPE
RACCOLTA PLASTICA
PLASTIQUE

MANUFACTURED BY:

G3 Spa - Via S. Allende n°15

42020 Montecatovo di Quattro Castella - Reggio Emilia (Italy)

Tel. +39 0522 880635 - Fax. +39 0522 880306

E-mail: info@g3spa.it